

จดหมายข่าว

หอภาพยนตร์



ปีที่ ๔ ฉบับที่ ๑๔ มกราคม - กุมภาพันธ์ พ.ศ. ๒๕๕๗

FILM ARCHIVE NEWSLETTER ISSN : 2228-9402



จดหมายข่าวฉบับนี้เดินทางมาถึงบรรยากาศแห่งความสุขต้อนรับปีใหม่ ๒๕๕๗ หอภาพยนตร์ได้จัดทำ “สมุดนัด ๕๗” เพื่อเป็นของขวัญปีใหม่ ซึ่งได้จัดส่งให้แก่สมาชิกจดหมายข่าวหอภาพยนตร์ ส่วนผู้ที่ไม่ได้เป็นสมาชิกก็สามารถขอรับได้ที่หอภาพยนตร์ และ ห้องภาพยนตร์สถาน ชั้น ๒ หอศิลปวัฒนธรรมแห่งกรุงเทพมหานคร (มีจำนวนจำกัด)

นอกจากนี้ ในปี ๒๕๕๗ ซึ่งถือเป็นศักราชแห่งการครบรอบ ๓๐ ปีการก่อตั้งหอภาพยนตร์ หอภาพยนตร์จึงมีแผนเฉลิมฉลองวาระพิเศษนี้ ด้วยการเปิดโครงการเมืองมายา การเปิดใช้อาคารคลังแรกรับภาพยนตร์และสิ่งเกี่ยวเนื่องกับภาพยนตร์ และที่สำคัญที่สุด คือการเปิดตัวโรงหนังเคลื่อนที่ขนาด ๑๐๐ ที่นั่ง ที่จะตระเวนไปเปิดโลกภาพยนตร์ให้แก่ผู้คนทั่วประเทศไทย

ในขณะที่สิ่งใหม่กำลังเกิดขึ้น สิ่งเก่าอย่างการรับชมภาพยนตร์ในรูปแบบฟิล์มนั้นกำลังจะตายจากไป ในฐานะหน่วยงานอนุรักษ์ฟิล์มภาพยนตร์ หอภาพยนตร์จึงได้ริเริ่มโปรแกรมพิเศษ “Film Experience” หรือ “ฟิล์มทัศน์า” ซึ่งเป็นการนำฟิล์มภาพยนตร์ไทยที่ได้รับการอนุรักษ์มาจัดฉายให้ได้ชื่นชมกันในวันอาทิตย์แรกของแต่ละเดือนตลอดทั้งปี ซึ่งถือเป็นการประเดิมโปรแกรมพิเศษต้อนรับ ๓๐ ปี หอภาพยนตร์

สุดท้ายนี้ ในนามของตัวแทนคณะผู้บริหารและเจ้าหน้าที่หอภาพยนตร์ทุกคน ขออวยพรให้ท่านได้พบเจอแต่เรื่องราวที่ติดลบอดปี ๒๕๕๗ มีสุขภาพพลานามัยที่สมบูรณ์แข็งแรง และพร้อมเข้ามาเป็นส่วนร่วมกับสิ่งใหม่ ๆ ที่เราเตรียมไว้ให้สำหรับท่านผู้อ่านทุกคน สวัสดีปีใหม่

ภาพปก นักเรียนโรงเรียนวิสุทธิธร ในกิจกรรมโรงหนังโรงเรียน



วิสัยทัศน์

หอภาพยนตร์ (องค์การมหาชน) เป็นองค์กรแห่งชาติในการอนุรักษ์ภาพยนตร์ สื่อโสตทัศน์และสิ่งเกี่ยวเนื่องที่ได้มาตรฐานนานาชาติ รวมทั้งเป็นศูนย์กลางองค์ความรู้และบริการให้ประชาชนกลุ่มเป้าหมายได้ใช้ประโยชน์สูงสุด

พันธกิจ

๑. แสวงหา คัดเลือกภาพยนตร์ สื่อโสตทัศน์และสิ่งเกี่ยวเนื่องเพื่อเก็บรักษาเป็นทรัพย์สินทางปัญญา และมรดกศิลปวัฒนธรรมของชาติ
๒. วิจัยเพื่อสร้างองค์ความรู้ด้านภาพยนตร์ สื่อโสตทัศน์และสิ่งเกี่ยวเนื่อง
๓. บริการสาธารณะเพื่อการศึกษา ค้นคว้า และส่งเสริมเผยแพร่ให้เกิดการใช้ประโยชน์สูงสุดจากภาพยนตร์

จดหมายข่าวหอภาพยนตร์

ที่ปรึกษา: สันหทัย โชติรสเศรษฐี

กองบรรณาธิการ: นุชนาถ แสนศิริ เกศสุดา จินา อรวรรณ จีละาะ ภาคภูมิ ธรรมศรี พุทธพงษ์ เจียมรัตต์ญู

กองจัดการ: กลุ่มงานยุทธศาสตร์

เจ้าของผู้พิมพ์ผู้โฆษณา: หอภาพยนตร์ (องค์การมหาชน) กระทรวงวัฒนธรรม

๙๔ หมู่ ๓ พุทธมณฑล สาย ๕ นครปฐม ๗๓๑๗๐

โทรศัพท์ ๐-๒๔๘๒-๒๐๑๓-๑๔ โทรสาร ๐-๒๔๘๒-๒๐๑๕ www.fapot.org

จัดพิมพ์ที่: หจก. หยิน หยาง การพิมพ์

จำนวนพิมพ์: ๗,๐๐๐ เล่ม

ISSN : ๒๒๒๘-๙๔๐๒

ขอสงวนลิขสิทธิ์จดหมายข่าวหอภาพยนตร์ ตามพระราชบัญญัติลิขสิทธิ์ พ.ศ.๒๕๓๗

หากท่านต้องการสมัครสมาชิกจดหมายข่าวหอภาพยนตร์ กรุณาส่งชื่อและที่อยู่ มาที่ filmarchivethailand@gmail.com
ดาวน์โหลดจดหมายข่าวหอภาพยนตร์ฉบับย้อนหลังได้ที่ www.fapot.org



หอภาพยนตร์ (องค์การมหาชน) เป็นสมาชิกของสมาพันธ์หอภาพยนตร์ระหว่างชาติ
(Federation de International Archive du Film)

สนับสนุนการฉาย
ภาพยนตร์ต่างประเทศโดย



เมื่อ ภาพยนตร์ ยังในเกิด บันทึก

*** เป็นวาระของโลก ***

โดย กองบรรณาธิการ

หอภาพยนตร์ (องค์การมหาชน) มีคำขวัญซึ่งเป็นเจตจำนงหรืออุดมคติขององค์กรว่า “ภาพยนตร์ยังให้เกิดปัญญา” เพราะเราเห็นว่า ภาพยนตร์เป็นประดิษฐกรรมที่ช่วยให้มนุษย์เรียนรู้ได้ดีที่สุด และการเรียนรู้ที่ดีที่สุดคือการเรียนรู้สัจจะหรือความจริงของธรรม ซึ่งความรู้แบบนี้เป็นปัญญา เป็นความรู้ที่นำมามนุษย์ไปสู่ความรัก และสันติสุข หอภาพยนตร์จึงมีอุดมคติที่จะใช้และส่งเสริมให้มีการใช้ภาพยนตร์เพื่อให้เกิดปัญญาแก่มนุษย์

อุดมคติหรืออุดมการณ์นี้มีใช้เรื่องใหม่ หากเราศึกษาประวัติศาสตร์ภาพยนตร์ของโลกจะพบว่า ความคิดนี้บังเกิดขึ้นตั้งแต่ มนุษย์แรกคิดค้นประดิษฐ์ภาพยนตร์ เช่น นายลูยส์ แชม ออกุสแตง เลอ แปรงซ์ ชาวฝรั่งเศสนักประดิษฐ์ภาพยนตร์คนแรกที่สุดคนหนึ่งที่ซึ่งจดสิทธิบัตรประดิษฐ์กรรมภาพยนตร์ของเขาเมื่อปี ๒๔๓๑ ก็มีความคิดเป็นดั่งฝันหรืออุดมทัศน์ว่า ภาพยนตร์ของเขาจะเป็นเครื่องมือช่วยให้มวลมนุษย์ได้เรียนรู้เข้าอกเข้าใจกัน และสามารถยังให้เกิดสันติสุขแก่โลก

แต่ในความเป็นจริง เมื่อภาพยนตร์เกิดขึ้นในโลก เริ่มจาก เป็นของเล่นขำความแปลกใหม่เมื่อปี ๒๔๓๘ แล้วเติบโตเป็นอุตสาหกรรมบันเทิงใหญ่โตของโลก กลายเป็นสื่อสารมวลชนที่กระทำโลกาภิวัตน์ครั้งแรก ตั้งแต่ทศวรรษแรกของคริสต์ศตวรรษที่ ๒๐ แต่การถดถอยเพราะในทศวรรษที่สองของศตวรรษที่ ๒๐ ก็เกิดมหาสงครามโลกครั้งที่ ๑ แทนที่มนุษย์จะรักกัน เห็นอกเห็นใจกันและเกิดสันติ



หลังสงครามโลกครั้งที่ ๑ นั้น โลกซึ่งหวาดวิตกสงคราม จึงจัดตั้ง สันนิบาตชาติ เพื่อจัดระบบสังคมโลกใหม่ให้เกิดสันติภาพถาวรเมื่อปี ๒๕๑๒

ปี ๒๕๖๙ หนังสือพิมพ์รายวันฉบับหนึ่งในสยาม คือ พิมพ์ไทย ฉบับวันที่ ๑๙ พฤศจิกายน ได้ตีพิมพ์บทความซึ่งไม่ลงนามผู้เขียน จึงเสมือนเป็นบทนำของหนังสือพิมพ์วันนั้น เรื่อง อำนาจภาพยนตร์ในอนาคต แสดงความคิดเห็นเกี่ยวกับประโยชน์ของภาพยนตร์ว่า ภาพยนตร์เป็นเครื่องให้ความบันเทิงและความรู้แก่ชาวโลกอย่างยิ่ง เสียแต่ว่าผู้สร้างภาพยนตร์มุ่งรับใช้ประโยชน์จากการเงินมากกว่าประโยชน์จากความรู้ และบทความได้รายงานว่า เหตุนี้เองจึงมีการจัดประชุมผู้แทนจากนานาประเทศถึง ๓๐ ประเทศที่กรุงปารีสเมื่อเร็ว ๆ นี้ เพื่อหารือกันในการที่จะให้ภาพยนตร์เต็มไปด้วยสาระประโยชน์ และยังมีความเห็นพ้องกันว่า สมควรจะต้องสำนักงานการภาพยนตร์ เพื่อให้ภาพยนตร์เป็นประโยชน์แก่มนุษยทุกรูปทุกนามในโลกโดยทั่วกันด้วย สำนักงานการภาพยนตร์นี้เรียกว่า จะตั้งขึ้นที่เมืองเยนวา และอยู่ในความอุปถัมภ์ของสภาสันนิบาตชาติ

นี่แสดงว่า อุดมการณ์ของการใช้ภาพยนตร์ให้เกิดปัญญา ซึ่งกำเนิดขึ้นพร้อมการกำเนิดภาพยนตร์ ได้เติบโตเป็นวาระของโลกในการประชุมนานาชาติในอุปถัมภ์ของสภาสันนิบาตชาติเมื่อปี ๒๕๖๙ ซึ่ง

เข้าใจว่าองค์กรของสันนิบาตชาติที่ปารีสนั้น น่าจะหมายถึงคณะกรรมการเพื่อความร่วมมือทางปัญญา ซึ่งหลังสงครามโลกครั้งที่ ๒ ได้กลายเป็นองค์การยูเนสโกของสหประชาชาตินั้นเอง

น่าศึกษาว่า การประชุมครั้งนั้นมีผลเป็นรูปธรรมอย่างไร แต่จดหมายข่าวหอภาพยนตร์ฉบับนี้ ขอนำเสนอบทนำของหนังสือพิมพ์รายวัน “พิมพ์ไทย” เมื่อ ๘๗ ปีมาแล้ว เพื่อคารวะและเชิดชูอุดมการณ์ “ภาพยนตร์ยังให้เกิดปัญญา” จงเจริญ !

*** อำนาจภาพยนตร์ในอนาคต ***

สถานมหรสพสำหรับหย่อนใจในยามว่างของประชาชนในจังหวัดพระนครนั้นมีอยู่มากมายหลายพรรค แต่การมหรสพที่ออกหน้าออกตากมากที่สุด กระทำความบรรเทิงเจริญให้แก่คนทุกวัยมากที่สุดแลการมหรสพประเภทนี้จะเจริญรุ่งโรจน์ต่อไปอีกชั่วกาลนาน ไม่มีที่สุด ๓๓ นั่นคือ ภาพยนตร์

เรื่องคุณและโทษภาพยนตร์จะมีมากน้อยเพียงใดไม่จำเป็นต้องกล่าวถึงเพราะได้เคยมีหนังสือพิมพ์หลายฉบับ เคยถกกันมาแล้วจนเกือบเอือม พูดยกันไปใช้จุดถึงที่สุด โดยหาตัวผู้ชนะอันแท้จริงก็หามิได้ ฉะนั้นจะขอกล่าวเพียงย่อ ๆ ว่า สิ่งใดที่ให้คุณ สิ่งนั้นก็ยอมให้โทษ ใค้อุปมาได้คงสิ่งใดที่ให้โทษ สิ่งนั้นก็อาจให้คุณแก่ผู้รู้จักใช้ รู้จักประพฤติกและทำ ๓๓ ได้คู่กัน

ภาพยนตร์ได้เริ่มมีขึ้นในประเทศสยามค่านวนในราว ๒๐ ปี โดยประมาณ และค่อยเจริญแพร่หลายเป็นลำดับมาจนทุกวันนี้ คงจะเห็นได้จากคำบลที่ชุมนุมชนแทบทุกหนทุกแห่ง มีโรงภาพยนตร์ไปเปิดฉายให้มหาชนชม ซึ่งเป็นทางพิสูจน์ได้ทาง ๑ ว่า มหาชนส่วนมากพอใจรับความบรรเทิงจากการชมภาพยนตร์ยิ่งกว่าการชมมหรสพประเภทอื่น เพราะภาพยนตร์ไม่ทำความเบื้อหน้ายให้ต่อสายตา ภาพตลก, ภาพความกล้าหาญอย่างเห็นจริงเห็นจัง, ภาพการกีฬาและภาพภูมิประเทศอันงดงาม ๓๓ เหล่านี้ เป็นเครื่องคุณที่มิชวนเพลินอันสูงค่า กับไม่แต่จะทำความเพลิดเพลินจากความรูสึกสนุกกันอยู่แต่ในระหว่างพวกเขาชาวไทย แม้แต่นานาประเทศที่อยู่ในสภาพอารยะก็ยอมรับว่า ภาพยนตร์ได้กระทำความรื่นเริงให้แก่ชาวประเทศนั้น ๆ โดยทั่วกัน ด้วยความจริง, ภาพยนตร์เป็นเครื่องบันเทิงความทุกข์โศกและความคับอกคับใจ ที่ดำเนินคู่เคียงไปกับชีวิตได้อย่างซัดหากจะเป็นส่วนน้อยๆชั่วคราว ก็ยังได้ชื่อว่าได้ช่วยปลดเปลื้องฐานะแห่งความตรอมตรอมให้คลี่คลายไปได้บ้าง มาคร้จะจัดว่า ภาพยนตร์เป็นเสมือนดังมรรคคุเทศ ผู้จูงมนุสส์ไปสู่ความเจริญรุ่งโรจน์ไปด้วยสาระประโยชน์ส่วน-๑ แล้ว ก็เป็นอันพูดได้เต็มปากทีเดียว แต่มีข้อที่ควรคณึ่งอย่างหนึ่งว่า ในอันคณนี้ภาพยนตร์ยังขาดสิ่งสำคัญซึ่งจะทำประโยชน์ให้แก่มหาชนทั่วโลกอยู่บางประการ

ทั้งนี้เพราะผู้ที่ทำฟิล์มเจตนาจะจงแต่จะมุ่งรับใช้ประโยชน์ในการเงินมากกว่าที่จะช่วยฟื้นความรู้สึกรื่นเริง กอปรแก่นสารให้แก่ผู้ชม ถ้าและผู้ทำภาพยนตร์จะชวนชวายเป็นข้อบกพร่องให้มีความสมบูรณ์เป็นล่ำเป็นสันขึ้นยิ่งกว่านี้ แล้วประโยชน์ของผู้ทำและผู้ชมต่างก็จะพอกพูนเพิ่มขึ้นเป็นทวีคูณทั้งสองฝ่าย

มนุษย์ทุกวัย นับตั้งแต่เด็กที่เคียดแค้นต่อกรรมภาพยนตร์ ตลอดไปจนถึงท่านผู้เฒ่าซึ่งรวมมฤตยูอยู่ทุกขณะแล้ว อาจศึกษาความเป็นไปของโลกด้วยทางชมภาพยนตร์ได้ดีกว่าการศึกษาโดยตำหรับตำรา ภาพที่แสดงในจอหนังแลเป็นเครื่องสกดจิตสติใจให้ลึมหลางได้ยาก ด้วยประกอบไปกับสิ่งทีชวนให้เพลิน ฝั่งใจจำอยู่เสมอ ชีวิตของนานาสัตว์บุปผาชาติและรุกชชาติและประวัติศาสตร์ในอดีต ปรีชยัมบันและอนาคต พงศาวดาร, ภูมิศาสตร์และวิทยาศาสตร์ ฯลฯ ประเภทนี้ ภาพยนตร์สามารถเสียดแทงได้ซัดเจตนาดีกว่าเครื่องฝึกฝนชนิดอื่น ไม่แต่เพียงเท่านั้น ภาพยนตร์ยังเป็นบ่อแห่งแก่นสารปลุกใจให้มหาชนในโลกตื่นขึ้นจากความหลับ ซึ่งเกิดจากความทุกข์แลความมีสายดาสัน เป็นเครื่องยังความฉลาดไหวพริบ, มิตรภาพ, ความไม่ทะเลาะเบาะแว้ง ตลอดจนยังสันติภาพระหว่างชาติและบุคคลชาติต่าง ๆ ในโลกให้สนิทสนมแน่นแฟ้นยิ่งขึ้นเป็นลำดับ

อำนาจส่วนใหญ่ของภาพยนตร์ที่แท้จริง คือความเรีงรมย์ และช่วยปลุกให้มนุษย์ตื่นจากภวังค์แห่งการที่เคียดเห็นโลกอันคับแคบ กล่าวคือช่วยให้มีสายตายาวในเหตุการณ์ที่เราไม่มีโอกาสจะได้พบเห็น ฯลฯ ด้วยเหตุนี้แหละ จึงมีผู้แทนของนานาประเทศ ๓๐ ประเทศ ได้เข้าประชุมกันในกรุงปารีสเมื่อเร็ว ๆ นี้ โดยมีเหตุผลหรือกันและกันในการที่จะให้ภาพยนตร์เต็มไปด้วยสาระประโยชน์อันแท้จริงโดยตลอด ทั้งนี้ทั้งนั้นก็โดยประสงค์จะให้ภาพยนตร์เป็นตำหรับช่วยการศึกษาของกุลบุตรและธิดา มีประโยชน์ยิ่งกว่าที่เป็นอยู่แล้วในเวลานี้ จักได้เป็นเสมือนเครื่องผูกพันดวงจิตต์ ให้ผู้ชมรู้สึกศุกดิ์ม อันเป็นประโยชน์สำหรับคนของคนและประเทศอันเป็นชาติภูมิ

ในการประชุมนี้ คงความเห็นกันว่า ผู้ทำภาพยนตร์ควรมีความรู้ในวิชาการก่อสร้าง วิชาประดับประดาความสวยงาม และวิชาวาดเขียนอย่างประณีตด้วย ฝ่ายช่างเขียนฉากภาพยนตร์และนักประพันธ์เรื่องสำหรับให้ภาพยนตร์แสดงนั้นก็ควรหาโอกาสศึกษาวิธีถ่ายภาพและทำฟิล์มประกอบด้วยอีกแพนทหนึ่ง ทั้งนี้เพื่อจะได้เขียนฉากและผูกเรื่องให้เหมาะเจาะกับภาพยนตร์ อันนำออกฉายให้มหาชนทัศนา

โรงเรียนการสอนวิชาแสดงภาพยนตร์นั้น เท่าที่ปรากฏว่าได้ตั้งแล้วและกำลังเฟื่องฟูอยู่ในบัดนี้ก็คือ โรงเรียนของบริษัทภาพยนตร์ปารามาท์ในแคลิฟอร์เนีย นอกจากนี้ยังไม่ปรากฏ แต่หวังกันว่าจะมีขึ้นอีกหลายแห่ง ในเมื่อการประชุมได้กระทำผลให้เป็นทีที่ใจคอ กันและกัน

ภาพยนตร์เป็นเครื่องบันเทิงความทุกข์โศก
และความคับอกคับใจ

ที่ดำเนินคู่เคียงไปกับชีวิตได้อย่างซงัด

หากจะเป็นส่วนน้อยฤชาชั่วคราว

ก็ยังได้ชื่อว่าได้ช่วยปลดเปลื้องฐานะแห่งความตรมตรอม
ให้คลี่คลายไปได้บ้าง

มาตรจะจัดว่าภาพยนตร์เป็นเสมือนดังมรรคคุเทศ

ผู้จูงมนุษย์ไปสู่ความเรีงรมย์

ประกอบไปด้วยสาระประโยชน์ส่วน ๑ แล้ว

ก็เป็นอันพูดได้เต็มปากทีเดียว

อนึ่ง การดนตรีในเวลาฉายภาพยนตร์นั้น ตามทางสังเกตเห็นว่ายังมีได้คิดอนุโลมให้ประกอบไปกับภาพที่ฉายอยู่ในจอ หนทางที่ดีเจ้าหน้าที่ของโรงภาพยนตร์ควรจะบรรจงในกระดาะ ส่งไปให้หัวหน้าที่นายวงดนตรี แจงให้เขาทราบเสียก่อนว่า ภาพยนตร์เรื่องนั้น ม้วนนั้น เป็นเรื่องโศก, เรื่องตลก, เรื่องกล้าหาญ, ฯลฯ ขอให้ดนตรีบรรเลงประกอบภาพฉายเป็นโศก เป็นตลก เป็นกล้าหาญ เสียด้วย หนทางเหล่านี้จะเป็นเครื่องเร้าความตื่นเต้นศุกดิ์มแก่ผู้ชมผู้ฟังอีกมิใช่น้อยเลย โดยถ้าจะลองปฏิบัติกันดู อีกประการหนึ่ง ต่างประเทศถือกันว่า ภาพยนตร์ที่อาจนำความคิดจินนิทาหรือคหมีนชิงชิงกัน ในระหว่างชาติลัทธิของกันและกัน ก็มี หรือเรื่องที่ทำให้แสดงตาแสดงใจ ผิดลัทธิอื่นจะทำให้ความสัมพันธ์ระหว่างชาติและระหว่างบุคคลเสื่อมคลาย จนกลายเป็นความวิวาทบาดหมางก็ดี และเรื่องเกี่ยวกับการสงคราม ตลอดจนเรื่องที่น่าปราศจากเหตุผลที่บุคคลจริง ๆ จะกระทำไปให้สำเร็จได้ก็ดี ฯลฯ เหล่านี้ไม่ควรจะนำออกฉายให้พลเมืองดูเลย เพราะผลที่จะได้รับในภายหลังนั้น อาจเป็นตรงกันกับความเจตนาดีไม่ได้

เหตุผลที่ผู้แทนของประเทศต่าง ๆ ๓๐ ประเทศ ได้ประชุมกันดังกล่าวมาแล้วนั้น ต่างมีความเห็นพ้องกันว่า สมควรจะตั้งสำนักงานการภาพยนตร์ เพื่อให้ภาพยนตร์เป็นประโยชน์แก่มนุษย์ทุกรูปทุกนามในโลกโดยทั่วกันด้วย สำนักงานการภาพยนตร์นั้นยว่า จะตั้งขึ้นที่เมืองเยเนวา และอยู่ในความอุปถัมภ์ของสภาสันนิบาตชาติ

นั่นจึงเป็นที่หวังกันได้ว่า ถ้าสำนักงานการภาพยนตร์นี้ตั้งขึ้นสำเร็จแล้ว ภาพยนตร์ที่เคยให้แต่ความรื่นเริงแก่เราเป็นส่วนมากนั้นต่อไปก็จะให้ความรู้อย่างวิเศษแก่เราเพิ่มขึ้นอีกส่วนหนึ่ง ทั้งจะเป็นเครื่องยังสันติภาพและสัมพันธ์ไมตรีของนานาชาติให้ถาวรอยู่ชวากาลนาน โดยวิธีการหรืออำนาจของภาพยนตร์อย่างใหม่นี้ด้วย

กิจกรรมเดือน ตุลาคม

หอภาพยนตร์ร่วมกับอุทยานการเรียนรู้ ทีเค พาร์ค จัดฉายภาพยนตร์เรื่อง *สตรีเหล็ก ๒* ในวันที่ ๒๐ ตุลาคม และเรื่อง *หลวงตา* ในวันที่ ๒๗ ตุลาคม ณ ห้องมินิเธียเตอร์ ๑ อุทยานการเรียนรู้ ทีเค พาร์ค

หอภาพยนตร์ร่วมกับบอลเม็กกาซีน ในโครงการเรียนรู้ศิลปะวัฒนธรรมผ่านสื่อภาพยนตร์ จัดฉายภาพยนตร์เรื่อง *อินทรีทอง* ในวันที่ ๒๕ ตุลาคม ณ อาคารซีพีทาวเวอร์

- คณะบุคลากรจากสถาบันต่าง ๆ ที่มาศึกษาดูงาน ณ หอภาพยนตร์
- ๒๔ ตุลาคม สถาบันวิจัยภาษาและวัฒนธรรมเอเชีย มหาวิทยาลัยมหิดล
- ๑๒ พฤศจิกายน โรงเรียนมหิดลวิทยานุสรณ์ องค์การมหาชน
- ๑๓ พฤศจิกายน คณะมนุษยศาสตร์ มหาวิทยาลัยนเรศวร
- ๑๘ พฤศจิกายน สาขาวิชาเทคโนโลยีการถ่ายภาพและภาพยนตร์ มหาวิทยาลัยเทคโนโลยีราชมงคลกรุงเทพ
- ๒๐ ธันวาคม คณะนิเทศศาสตร์มหาวิทยาลัยเอริก



กิจกรรมเดือน พฤศจิกายน



๕ พฤศจิกายน

คณะผู้สูงอายุจากศูนย์การแพทย์กาญจนาภิเษก มหาวิทยาลัยมหิดล เข้าชมภาพยนตร์เรื่อง *Always 2* ณ โรงภาพยนตร์ศรีศาลายา และในวันเดียวกัน ชมรมผู้สูงอายุจากศูนย์พัฒนาการจัดการสังคมผู้สูงอายุ บางแค จัดกิจกรรมสันตนาการนอกสถานที่ เพื่อให้ผู้สูงอายุได้รับความรู้ และมีโอกาสรำลึกถึงอดีตของภาพยนตร์ไทย โดยมี โดม สุขวงศ์ ผู้อำนวยการหอภาพยนตร์ บรรยายให้ความรู้เกี่ยวกับพิพิธภัณฑ์ภาพยนตร์ไทยในครั้งนีด้วย

๙ พฤศจิกายน

กิจกรรมลานดาราในครั้งนีได้รับเกียรติจาก เอ็ม สรรค์ดี วงษ์ไทย และ บิลลี่ โอแกน สองหนุ่มใหญ่ขวัญใจวัยรุ่นในวันวาน กลับมาพบกันอีกครั้งในกิจกรรมประทับใจรอยยิ้มรอบรู้ เป็นดาวดวงที่ ๑๔๖ และ ๑๔๗ บนลานดารา เปิดงานด้วยการฉาย *ฉลุย* ผลงานสร้างชื่อของทั้งคู่ที่ยังคงเป็นอมตะในใจผู้ชม พร้อมกับร่วมพบปะพูดคุยภายในโรงภาพยนตร์ศรีศาลายา โดยมี อังเคล อติเรก วัฏลีลา ผู้กำกับภาพยนตร์เรื่อง *ฉลุย* มาร่วมถ่ายทอดประสบการณ์เกี่ยวกับเรื่องราวของภาพยนตร์ที่ทั้งคู่แสดง สร้างความประทับใจให้กับผู้ที่มาร่วมงานเป็นอย่างมาก



หอภาพยนตร์ ร่วมกับอุทยานการเรียนรู้ ทีเค พาร์ค จัดฉายภาพยนตร์เรื่อง *รักเอาอยู่* ในวันที่ ๓ พฤศจิกายน และเรื่อง *ครูบ้านนอก* ในวันที่ ๑๐ พฤศจิกายน ณ ห้องมินิเธียเตอร์ ๑ อุทยานการเรียนรู้ ทีเค พาร์ค

หอภาพยนตร์ร่วมกับบอลเม็กกาซีน ในโครงการเรียนรู้ศิลปะวัฒนธรรมผ่านสื่อภาพยนตร์ จัดฉายภาพยนตร์เรื่อง *โรงแรมผี* ในวันที่ ๒๙ พฤศจิกายน ณ อาคารซีพีทาวเวอร์

๒๑ พฤศจิกายน

หอภาพยนตร์ได้ต้อนรับคณะผู้ชนะการประกวดหนังสั้น Cine 65 Short Film Competition จากประเทศสิงคโปร์ เข้าเยี่ยมชมพิพิธภัณฑ์ภาพยนตร์ไทย โดยมีวิทยากรบรรยายให้ข้อมูลเกี่ยวกับประวัติศาสตร์ภาพยนตร์ไทยตั้งแต่อดีตจนถึงปัจจุบัน ซึ่งเสริมสร้างความรู้และความประทับใจให้กับคณะเยี่ยมชมอย่างมาก



เทศกาลภาพยนตร์วิทยาศาสตร์เพื่อการเรียนรู้แห่งประเทศไทย ครั้งที่ ๙

ตั้งแต่วันที่ ๑๖ พฤศจิกายน - ๑๕ ธันวาคม ๒๕๕๖ หอภาพยนตร์ จัดเทศกาลภาพยนตร์วิทยาศาสตร์เพื่อการเรียนรู้แห่งประเทศไทย ครั้งที่ ๙ ภายใต้หัวข้อ "พลังงานที่ยั่งยืน" โดยจัดฉายภาพยนตร์วิทยาศาสตร์และกิจกรรมมากมาย อาทิ นาฬิกาแดด เกมต่อปิ๊กมีเลื่อ เพื่อมอบความรู้ความบันเทิงให้กับผู้ร่วมเทศกาลได้สนุกสนานเพลิดเพลิน



๒๗ ตุลาคม

วันมรดกโลก ประเทศไทย ครั้งที่ ๘ หอภาพยนตร์ (องค์การมหาชน) พิพิธภัณฑ์และหอจดหมายเหตุ กรมประชาสัมพันธ์ สำนักหอจดหมายเหตุแห่งชาติ ศูนย์ข้อมูลทางโทรทัศน์ฝ่ายข่าวสถานีโทรทัศน์กองทัพบกช่อง ๗ และสมาคมอนุรักษ์สื่อโทรทัศน์แห่งเอเชียตะวันออกเฉียงใต้และแปซิฟิก (SEAPAVAA) ได้กำหนดจัดงานวันมรดกโลกโทรทัศน์ในปีนี้ได้ชื่อ "Saving Our AV Heritage for the Next Generation: อนุรักษ์มรดกโลกของเราเพื่อคนรุ่นหลัง"

เริ่มงานด้วยการเปิดเพลงสรรเสริญพระบารมีจากเครื่องเล่นจานเสียง โดย อ.พุดผิมล ประชุมผล เนื่องในโอกาสครบรอบ ๑๐๐ ปี เนื้อร้องเพลงสรรเสริญพระบารมี และได้รับเกียรติจาก อัจฉรา แซงสารกิจ ผู้อำนวยการพิพิธภัณฑ์สถาน หอศิลป์ ประธานกล่าวเปิดงานและเปิดป้ายหลักหมายสถานที่สำคัญในประวัติศาสตร์สื่อโทรทัศน์ของชาติ ซึ่งครั้งนี้ติดตั้งที่หอศิลป์ เจ้าฟ้า ซึ่งเป็นสถานที่ตั้งแรกเริ่มของหอภาพยนตร์เมื่อ ๒๙ ปีที่ผ่านมา หลังจากนั้นเข้าสู่การเสวนาในหัวข้อ "Saving Our AV Heritage for the Next Generation: อนุรักษ์มรดกโลกของเราเพื่อคนรุ่นหลัง" โดยเจ้าหน้าที่ชุดบุกเบิกหอภาพยนตร์แห่งชาติ ผศ. เพ็ญพรรณ เจริญพร วัลลภา ขวัญยืน ศักดินา ฉัตรกุล ณ อยุธยา สมชาติ บางแจ้ง และ ประสิทธิ์ ศิลปะปกิจ ท้ายสุดกับการเดินขบวนรณรงค์เพื่อการอนุรักษ์สื่อโทรทัศน์ในปี



๒๓ พฤศจิกายน

หอภาพยนตร์ร่วมกับโครงการจัดตั้งกลุ่มอัญจารี จัดโปรแกรมพิเศษ ภาพยนตร์สารคดีเรื่อง *Our Marriages* พร้อมพูดคุยกับผู้กำกับ ณ ห้องภาพยนตร์สถาน ชั้น 2 หอศิลป์วัฒนธรรมแห่งกรุงเทพมหานคร

๓๐ พฤศจิกายน

หอภาพยนตร์จัดกิจกรรมภาพยนตร์สนทนา ศิลป์ พีระศรี ในภาพยนตร์ โดยมี อ.นิพนธ์ ชำวีโล และ อ.วิจิตร อภิชาติเกรียงไกร จากสำนักวิจัยศิลป์ พีระศรี และ โทมัส สุขวงศ์ ผู้อำนวยการหอภาพยนตร์ มาสนทนากันเกี่ยวกับประเด็นภาพยนตร์เรื่อง [อาจารย์ศิลป์ พีระศรี] ภาพยนตร์ที่บันทึกท่วงท่าแห่งการทำงานศิลปะชิ้นที่มีอิทธิพลต่อชีวิตของท่านมากที่สุดชิ้นหนึ่ง พร้อมกับผู้ชมที่มาร่วมงาน ณ โรงภาพยนตร์ศรีศาลายา

กิจกรรมเดือน ธันวาคม



๓ ธันวาคม

คณะผู้สูงอายุจากศูนย์การแพทย์กาญจนาภิเษก มหาวิทยาลัยมหิดล เข้าชมภาพยนตร์เรื่อง *ลูกบ้าเที่ยวล่าสุด* ณ โรงภาพยนตร์ศรีศาลายา



๑๐ ธันวาคม

วันรัฐธรรมนูญ หอภาพยนตร์จัดกิจกรรมพิเศษ ว่าด้วยการต่อสู้เพื่อสิทธิเสรีภาพของหนังไทย ๑๔.๐๐ น. จัดฉายภาพยนตร์เรื่อง *เซ็นเซอร์ต้องตาย* ภาพยนตร์สารคดีที่บอกเล่าถึงการต่อสู้ของผู้สร้าง “เชคสเปียร์ต้องตาย” ภาพยนตร์ซึ่งถูกห้ามฉายในราชอาณาจักรไทย และในเวลา ๑๖.๓๐ น. เปิดการสนทนาแบบเจาะลึกกับ มานิต ศรีวานิชภูมิ และ สมานรัชฎ์ กาญจนะวณิชย์ สองผู้สร้าง “เชคสเปียร์ต้องตาย” และ “เซ็นเซอร์ต้องตาย” ภายในโรงภาพยนตร์ศรีศาลายา



เทศกาลหนังสือสารคดีศาลายาครั้งที่ ๕
จัดงานประกวดหนังสือสารคดียอดเยี่ยมอาเซียน

หอภาพยนตร์ (องค์การมหาชน) ร่วมกับ มูลนิธิหนังไทย
เปิดรับสมัครผลงานหนังสือสารคดีผลงานของคนไทย
เพื่อคัดเลือกจัดฉายประกวดในงาน
เทศกาลภาพยนตร์สารคดีศาลายาครั้งที่ ๕
ที่จะมีขึ้นระหว่างวันที่ ๒๒ - ๓๐ มีนาคม ปี ๒๕๕๗ นี้
โดยภาพยนตร์สารคดีที่จะส่งเข้าร่วมจะต้องสร้างเสร็จหลังปี ๒๕๕๕
ไม่จำกัดความยาว เนื้อหา และ รูปแบบ

ผู้ที่สนใจสามารถกรอกใบสมัครได้ที่
www.fapot.org
และส่งผลงานของท่านมาทางไปรษณีย์ที่
หอภาพยนตร์ (องค์การมหาชน) เลขที่ ๙๕ หมู่ ๓
ถ.พุทธมณฑล สาย ๕ ต.ศาลายา อ.พุทธมณฑล นครปฐม ๗๓๑๗๐
หมดเขตรับสมัคร ๓๑ มกราคม ๒๕๕๗

SALAYA INTERNATIONAL DOCUMENTARY FILM FESTIVAL



AMIA

การประชุมใหญ่ประจำปี สมาคมอนุรักษ์สื่อภาพเคลื่อนไหว

โดย นุชนาถ แสนศิริ

สหรัฐอเมริกาเป็นประเทศที่อุตสาหกรรมภาพยนตร์พัฒนาและเติบโตอย่างกว้างขวาง ด้วยเป็นต้นกำเนิดของบริษัทผลิตฟิล์มยักษ์ใหญ่ ซึ่งผลิตฟิล์มป้อนอุตสาหกรรมภาพยนตร์มืออาชีพ อีกทั้งยังผลิตกล้องและฟิล์มภาพยนตร์ขนาดเล็ก สำหรับมือสมัครเล่น จำพวกนักถ่ายหนังบ้านอีกด้วย ทำให้การถ่ายภาพยนตร์แพร่หลายไปทั่วโลกอย่างสืบเนื่องยาวนาน

ปัจจุบันอุตสาหกรรมภาพยนตร์ได้พัฒนาเทคโนโลยีไปอยู่ในโลกของดิจิทัลเกือบทั้งหมด การถ่ายภาพยนตร์ด้วยฟิล์มกำลังจะกลายเป็นตำนาน สิ่งที่เหลือไว้ข้างหลังคือ ฟิล์ม ม้วน เทปและสื่ออนาล็อกอื่น ๆ อีกจำนวนมากมายามหาศาลที่กำลังเสื่อมสภาพลงไปทุกวินาที

เมื่อวันที่ ๖-๙ พฤศจิกายน ๒๕๕๖ สมาคมนักอนุรักษ์สื่อภาพเคลื่อนไหว (The Association of Moving Image Archivist-AMIA) ได้จัดการประชุมประจำปีขึ้น ณ เมืองริชมอนด์ ประเทศสหรัฐอเมริกา บรรดานักอนุรักษ์สื่อภาพเคลื่อนไหวจากองค์กรต่าง ๆ ทั่วประเทศอเมริกาและประเทศอื่น ๆ ทั่วโลกเดินทางข้ามน้ำข้ามทะเลไปเพื่อพบปะ แลกเปลี่ยนความคิดเห็น และศึกษาเรียนรู้จากกรณีศึกษาที่องค์กรต่าง ๆ มานำเสนอ

การประชุมจัดแบ่งเป็นหลากหลายหัวข้อย่อยเพื่อให้ผู้ร่วมประชุมได้เลือกฟังในหัวข้อที่ตนสนใจ มีทั้งที่เกี่ยวข้องกับ

การอนุรักษ์ บูรณะสื่อโสตทัศนชนิดต่าง ๆ การบริหารจัดการฐานข้อมูล การวางแผนอพยพสื่อ ฯลฯ บรรยายโดยผู้เชี่ยวชาญจากหน่วยงาน องค์กรต่าง ๆ ทั่วโลก

ในวันแรกก่อนเริ่มเปิดการประชุมอย่างเป็นทางการ ผู้จัดการงานได้นำผู้เข้าร่วมประชุมส่วนหนึ่งไปชมการทำงานของ Packard Campus of the National Audio-Visual Conservation Center, Library of Congress ตั้งอยู่ที่เมือง Culpeper รัฐเวอร์จิเนีย ซึ่งเดิมเป็นอาคารหลบภัยใต้ดินที่มีผนังคอนกรีตเสริมเหล็กหนา ๑ ฟุต ใช้เก็บเงินสำรองในช่วงสงครามเย็นจำนวนหลายล้านดอลลาร์สหรัฐ ปัจจุบันได้ปรับปรุงให้เป็นห้องเย็นเก็บฟิล์มไนเตรท จำนวน ๑๒๔ ห้อง และเป็นห้องเก็บสื่ออื่น ๆ อีกจำนวน ๓๕ ห้อง สื่อโสตทัศนจำนวนมากกว่า ๖.๓ ล้านชิ้น ซึ่งมีทั้งฟิล์มภาพเคลื่อนไหว เทปวิดีโอ แผ่นเสียง และสื่ออื่น ๆ อีกมากมายหลากหลายชนิด ถูกจัดเก็บอยู่ในห้องที่ควบคุมอุณหภูมิและความชื้นที่พอเหมาะกับสื่อแต่ละชนิด โดยผ่านตามขั้นตอนกระบวนการจัดหา ซ่อมสวงนรักษา จัดทำรายการข้อมูล และอนุรักษ์ตามมาตรฐานสากล

เทคโนโลยีล่าสุดที่เกี่ยวกับการบูรณะและการอนุรักษ์สื่อภาพเคลื่อนไหวได้ถูกนำเสนอใน The Reel Thing ซึ่งจัดขึ้นที่ Byrd Theatre โรงภาพยนตร์ขนาด ๑,๒๐๐ ที่นั่ง อายุเก่าแก่กว่า ๘๐ ปี มีการนำเสนอเครื่อง Torpedo VIX3 หรือเครื่องพิมพ์ฟิล์มขนาด ๓๕ มิลลิเมตร ซึ่งมีขนาดและราคา ย่อมเยา พัฒนาขึ้นโดย Dino Everett และ Victor Virovac



นอกจากนี้ Tom Aschenbach ผู้พัฒนาซอฟต์แวร์คอมพิวเตอร์ ได้นำเสนอซอฟต์แวร์ที่ทำหน้าที่เหมือนเครื่องฉายฟิล์ม Kodachrome หรือฟิล์มเลนติคิวลาร์ (Lenticular Film) ซึ่งเป็นฟิล์มขาว-ดำชนิดพิเศษที่มีฐานของฟิล์มเป็นแถบร่องรอยนูนตามยาวทำหน้าที่เหมือนเลนส์ครึ่งทรงกระบอก เมื่อฉายแสงผ่านฟิล์มชนิดนี้ด้วยเครื่องฉายที่มีเลนส์สามมิติติดตั้งไว้จะทำให้เกิดภาพสีขึ้น ซึ่งจะมีปัญหาในเรื่องการจัดฉายเนื่องจากเป็นฟิล์มที่ไม่ค่อยแพร่หลายมากนักและต้องใช้เครื่องฉายเฉพาะ แต่ปัญหาดังกล่าวสามารถแก้ไขได้ด้วยการใช้ซอฟต์แวร์นี้ร่วมกับไฟล์ดิจิทัลที่สแกนมาจากฟิล์มเลนติคิวลาร์ ไม่เพียงแต่จะทำให้ฟิล์มที่ดูเหมือนจะเป็นฟิล์มขาว-ดำกลับมีสีปรากฏขึ้น แต่ยังสามารถปรับแก้ปัญหาภาพที่เกิดจากความเสื่อมสภาพของฟิล์มได้อีกด้วย

นอกจากนี้ยังมีการประชุมย่อยในกลุ่ม Magnetic Tape Crisis Committee ซึ่งร่วมพูดคุยแลกเปลี่ยนทัศนะเกี่ยวกับวิกฤตของสื่อที่เป็นเทปแม่เหล็กในปัจจุบัน เทปแม่เหล็ก เช่น เทปวีเอชเอส เทปเบต้า เทปยูเมติก ฯลฯ เป็นอีกสื่อหนึ่งที่ล้ำสมัย เทปจะหาเครื่องเล่นไม่ได้ ยังไม่รวมถึงการซ่อมแซมเครื่องเล่น การเสื่อมสภาพของเทปและอื่น ๆ อีกมากมาย ปัญหาต่าง ๆ เหล่านี้ได้ถูกหยิบยกขึ้นมาพูดคุยเพื่อหาทางแก้ไขในระยะยาว ผู้ร่วมประชุมได้เสนอแนะให้กลุ่มทำข้อมูลวิธีการจำแนกเทปแม่เหล็กชนิดต่าง ๆ และวิธีแก้ปัญหากับเทปแม่เหล็กเผยแพร่สู่สาธารณะ เพื่อให้คนทั่วไปได้รู้จักกับเทปแม่เหล็กอย่างถูกต้อง รู้จักวิธีแปลงสัญญาณและเก็บรักษาได้ดีขึ้น และจัดตั้งกลุ่มเครือข่ายออนไลน์ที่จะรวบรวมผู้เชี่ยวชาญด้านเทปแม่เหล็กจากทั่วโลกมาตอบข้อสงสัยของสมาชิกในกลุ่ม

กิจกรรมที่น่าสนใจอีกกิจกรรมหนึ่งคือ Local Digitization Project ซึ่งจัดขึ้นที่ Art Gallery, University of Richmond Downtown ไม่ไกลจากสถานที่จัดประชุมนัก

กลุ่ม Center for Home Movies ผู้ก่อตั้งเว็บไซต์ www.centerforhomemovies.org ด้วยความมุ่งมั่นที่จะให้ผู้คนที่ทั่วไปได้ตระหนักถึงความสำคัญของการเก็บรักษาหนังบ้านไว้ให้เป็นมรดกทางวัฒนธรรมแก่รุ่นลูกหลาน ได้นำอุปกรณ์แปลงสัญญาณฟิล์มขนาด ๘ มิลลิเมตร และ ๑๖ มิลลิเมตร รวมถึงอุปกรณ์ตรวจสอบคุณภาพเบื้องต้นมาให้บริการแก่ผู้ร่วมงานที่นำฟิล์มหนังบ้านของตนมาแปลงสัญญาณโดยไม่คิดค่าใช้จ่ายใด ๆ นอกจากนี้ยังมีเจ้าหน้าที่คอยแนะนำวิธีการเก็บรักษาฟิล์มและดูแลรักษาเครื่องฉายหนังอย่าง เป็นกันเองอีกด้วย

ด้วยความร่วมมือร่วมใจในการจัดการประชุมของเจ้าหน้าที่และอาสาสมัครของ AMIA ในครั้งนี้ ทำให้การประชุมเป็นไปอย่างราบรื่นและเป็นประโยชน์แก่นักอนุรักษ์สื่อภาพเคลื่อนไหวอย่างแท้จริง การประชุมมิได้จบแค่เพียงวันที่ ๙ พฤศจิกายน หากแต่เป็นจุดเริ่มต้นของเครือข่ายนักอนุรักษ์ที่จะช่วยกันเพิ่มพูนความรู้ แก้ไขปัญหา และเผยแพร่องค์ความรู้ที่มีส่งต่อไปถึงสาธารณชนเพื่อให้สื่อภาพเคลื่อนไหวได้รับการเก็บรักษาไว้เป็นมรดกทางวัฒนธรรมของโลกต่อไป



ภาพใหญ่ The Reel Thing
 ๑ และ ๒ ชมกรทำงานของ Packard Campus of the National Audio-Visual Conservation Center
 ๓ บรรยากาศในห้องสัมมนา
 ๔ Caroline Frick ประธานสมาคมนักอนุรักษ์สื่อภาพเคลื่อนไหว
 ๕ Local Digitization Project
 ๖ ประชุมกลุ่มย่อย



Film Restoration School Asia

โดย สันหทัย โชติรสเศรณี
สมเกียรติ เตชนิริวัฒนา และ เอกรัฐ ฉัตรมงคล

ระหว่างวันที่ ๑๘-๒๓ พฤศจิกายน พ.ศ. ๒๕๕๖ ที่ผ่านมา หอภาพยนตร์ (องค์การมหาชน) ได้ส่งเจ้าหน้าที่ ๓ ท่าน คือ นายสันหทัย โชติรสเศรณี นายสมเกียรติ เตชนิริวัฒนา และ นายเอกรัฐ ฉัตรมงคล ไปเข้าร่วมฝึกอบรมบูรณะฟิล์มภาพยนตร์ Film Restoration School Asia ซึ่งจัดโดยทีมงานของ L'Immagine Ritrovata (แล็บบูรณะฟิล์มภาพยนตร์เลื่องชื่อในประเทศอิตาลี) ร่วมกับ Fondazione Cineteca di Bologna (หอภาพยนตร์เมืองโบโลญญา) และ World Cinema Foundation โดยพิพิธภัณฑ์แห่งชาติสิงคโปร์เป็นเจ้าภาพหลักและเป็นเจ้าของสถานที่ในการฝึกอบรมครั้งนี้



ในการอบรมครั้งนี้ มีผู้เข้าร่วม ๔๐ คน จากหลากหลายประเทศ ไม่ว่าจะเป็น มาเลเซีย อินโดนีเซีย ฟิลิปปินส์ พม่า ไต้หวัน ฮังการี นิวซีแลนด์ และ สิงคโปร์ โดยมีเนื้อหาการอบรมทั้งภาคทฤษฎีและภาคปฏิบัติ ซึ่งโดยภาคทฤษฎีจะครอบคลุมประเด็นหลักแนวคิดของการบูรณะภาพยนตร์ขั้นตอนการทำงานและกรณีศึกษา โดยมีรายละเอียดดังต่อไปนี้

Restoration Workflow

โดย Davide Pozzi ผู้อำนวยการของแล็บ L'Immagine Ritrovata เนื้อหาบรรยายจะเป็นภาพรวมของขั้นตอนการบูรณะภาพยนตร์ โดยลงรายละเอียดให้เห็นความสำคัญ แนวคิด เทคนิค และกระบวนการของแต่ละขั้นตอน ซึ่งคล้ายเป็นการแนะนำภาพรวมของการอบรมนี้ไปด้วย

World Cinema Foundation

โดย Cecilia Ceniarelli เจ้าหน้าที่จากหอภาพยนตร์เมืองโบโลญญา และที่ปรึกษาของ World Cinema Foundation ที่แนะนำ World Cinema Foundation ซึ่งเป็นมูลนิธิที่ริเริ่มโดย Martin Scorsese ผู้กำกับภาพยนตร์ชื่อดัง เพื่อจะบูรณะภาพยนตร์สำคัญทั่วโลกที่เสี่ยงต่อการสูญเสียดังกล่าวไม่ได้รับการบูรณะ

Film Identification

โดย Ariane Baudat เจ้าหน้าที่ของแล็บ L'Immagine Ritrovata ซึ่งบรรยายเรื่องข้อมูลสำคัญ ๆ ที่เราสามารถได้จากการตรวจฟิล์ม ไม่ว่าจะเป็น ฐานฟิล์ม ขนาดของฟิล์ม อัตราส่วนภาพ ชนิดของฟิล์ม ปีที่ผลิต และตรวจเช็คสภาพฟิล์มเบื้องต้น

กรณีศึกษา :

การบูรณะภาพยนตร์เรื่อง *Lewat Djam Malam (After the Curfew)*

ภาพยนตร์จากประเทศอินโดนีเซีย กำกับโดย Usmar Ismail ออกฉายปี ๒๕๕๗ โดยมีตัวแทนของผู้เกี่ยวข้องกับการบูรณะภาพยนตร์เรื่องนี้ อันได้แก่ Friends of Sinematek คือกลุ่มคนที่สนับสนุนหอภาพยนตร์ของอินโดนีเซีย พิพิธภัณฑ์นานาชาติสิงคโปร์ในฐานะตัวกลางการติดต่อ และกองทุน World Cinema Foundation ที่ให้ทุนสนับสนุนการบูรณะ และ L'Imagine Ritrovata ซึ่งเป็นแล็บที่บูรณะภาพยนตร์เรื่องนี้

Why Should We Restore Film?

โดย Gian Luca Farinelli ผู้อำนวยการของหอภาพยนตร์โบลญญา บรรยายถึงประวัติศาสตร์ หลักคิดพื้นฐาน และความสำคัญของการบูรณะภาพยนตร์ ซึ่งไม่ได้จำกัดอยู่แค่ภาพยนตร์เก่าเรื่องที่มีชื่อเสียงเท่านั้น แต่ยังรวมถึงภาพยนตร์ข่าว ภาพยนตร์บันทึกเหตุการณ์อีกด้วย

Film Scanning Strategies

โดย Sibylle Maier เจ้าหน้าที่จากบริษัท ARRI ซึ่งพูดถึงขั้นตอนกระบวนการ รวมไปถึงด้านเทคนิคของการสแกนฟิล์มภาพยนตร์ และการแก้ไขปัญหาเบื้องต้นของฟิล์มที่ไม่สมบูรณ์ในขั้นตอนนี้

Restoration Workflow and Lab Infrastructure

โดย Emanuele Vissani เจ้าหน้าที่ของแล็บ L'Imagine Ritrovata จะเป็นการบรรยายเชิงเทคนิคของแต่ละขั้นตอนในการบูรณะภาพยนตร์ โดยเน้นที่การเชื่อมโยงของแต่ละขั้นตอน ซึ่งทำให้ผู้เข้าร่วมอบรมเห็นขั้นตอนการบูรณะภาพยนตร์ที่แล็บ L'Imagine Ritrovata ize

กรณีศึกษา :

การบูรณะภาพยนตร์เรื่อง *Lawrence of Arabia* และ *Taxi Driver*

ซึ่งเป็นภาพยนตร์ชื่อดังของฮอลลีวูด ที่ทางบริษัทเจ้าของภาพยนตร์ ต้องการบูรณะเพื่อออกเผยแพร่ Davide Pozzi ได้เล่าถึงเทคนิคการบูรณะและปัญหาที่เกิดจากฟิล์มของภาพยนตร์ทั้งสองเรื่อง

Manila in the Claw of Light :

A Case Study in Film Restoration Management

โดย Benedict Olgado ผู้อำนวยการหอภาพยนตร์แห่งชาติฟิลิปปินส์ ซึ่งบรรยายถึงหลักคิดในมุมมองของฝ่ายบริหารในการบูรณะภาพยนตร์ การประสานงาน ปัญหาที่ต้องเผชิญ โดยใช้กรณีศึกษาเรื่อง *Manila in the Claw of Light* ผลงานการกำกับของ Lino Brocka ผู้กำกับชื่อดังของฟิลิปปินส์

16 mm. Restoration :

Case of Mysterious Object at Noon

โดย อภิชาติพงศ์ วีระเศรษฐกุล ได้บรรยายถึงการบูรณะภาพยนตร์เรื่องยาวเรื่องแรกของเขา *Mysterious Object at Noon* ซึ่งถือเป็นกรณีศึกษาที่น่าสนใจมาก เนื่องจากต้นฉบับของภาพยนตร์เรื่องนี้เป็นฟิล์ม ๑๖ มม. แต่ฟิล์มที่เหลืออยู่ในสภาพสมบูรณ์พอที่จะบูรณะ คือฟิล์ม ๓๕ มม. ที่ถูกขยายขึ้นจากต้นฉบับ

Film Archives in Asia

เป็นการสัมมนาโดย Karen Chan จาก Asian Film Archives, Benedict Olgado และ ชลิดา เอื้อบำรุงจิต รองผู้อำนวยการหอภาพยนตร์ ซึ่งแต่ละท่านบอกเล่าถึงแนวคิดที่มีต่อการบูรณะภาพยนตร์ของแต่ละหน่วยงาน รวมทั้งการอธิบายถึงเนื้อหาจริง ๆ ของหอภาพยนตร์ในแต่ละที่ ตั้งแต่การจัดการ จัดหา ซ่อมสแกนรักษา การทำข้อมูล การให้บริการ ซึ่งการบูรณะภาพยนตร์เป็นเพียงส่วนงานหนึ่งในอีกหลาย ๆ งานที่หอภาพยนตร์ต้องดำเนินการ



ส่วนภาคปฏิบัติผู้อบรมจะถูกแบ่งเป็น ๕ กลุ่ม และเวียนไปตามเนื้อหาต่าง ๆ แต่ละขั้นตอนการทำงานบูรณะภาพยนตร์จนจบกระบวนการ ซึ่งมีอยู่ ๑๐ ฐาน แต่ละฐานก็จะมีเจ้าหน้าที่ของแล็บ L'Imagine Ritrovata ที่รับผิดชอบในเนื้องานนั้น ๆ เป็นผู้บรรยาย โดยมีรายละเอียดดังนี้

Film Comparing

ซึ่งเป็นขั้นตอนแรกสุด คือ การเปรียบเทียบความสมบูรณ์ของฟิล์มแต่ละชุด ว่าชุดไหนมีความสมบูรณ์มากที่สุด แต่จะเน้นความสำคัญที่ฟิล์มต้นฉบับมากที่สุด (Original Camera Negative) หากมีภาพหรือเสียงในส่วนไหนที่ขาดหายไปก็จะใช้ฟิล์มชุดลำดับต่อไปมาเทียบทดแทน โดยจะมีการบันทึกข้อมูลต่าง ๆ ของแต่ละชุดเป็นแบบฉากต่อฉาก (Shot by Shot) เมื่อได้ชุดที่ต้องการแล้วก็จะส่งไปตรวจซ่อม

Film Repair

เป็นการซ่อมแซมฟิล์มที่มีความเสียหายทางกายภาพ เริ่มตั้งแต่การตรวจสอบสภาพฟิล์มตั้งแต่ต้นม้วนจนถึงท้ายม้วน หากฟิล์มม้วนนั้นมีความเสียหายทางกายภาพ เช่น ฟิล์มขาด รุหนามเตยชำรุด หรือเทปที่ติดมากับฟิล์มเสื่อมสภาพ ก็ต้องซ่อมแซมให้เรียบร้อยก่อนที่จะส่งไปสแกนฟิล์ม

Film Scan

จะนำฟิล์มที่ซ่อมแซมเสร็จมาสแกน โดยในช่วงของการสแกนนี้จะต้องระวังไม่ให้ฟิล์มที่เก่าฉีกขาด ส่วนใหญ่จึงเลือกความเร็วที่ช้าที่สุด และเลือกขนาดไฟล์ให้สอดคล้องกับผลลัพธ์สุดท้ายที่ต้องการ นอกจากนี้เครื่องสแกนบางเครื่องที่มี Wet Gate และระบบยิงอินฟราเรด จะสามารถช่วงแก้ไขปัญหารอยขีดข่วนเล็กน้อยและจุดฝุ่นต่าง ๆ ได้บ้างตามลำดับ เมื่อสแกนเสร็จจะได้ไฟล์ประเภท DPX (การสแกนจะแยกกันระหว่างภาพกับเสียง)

16 mm. Restoration Case of Mysterious Object at Noon>>



Digital Restoration

ขั้นตอนนี้จะนำไฟล์ DPX เข้ามาปรับแก้ไขในคอมพิวเตอร์ การปรับแก้สำหรับการอนุรักษ์จะต้องยึดเอาต้นฉบับเป็นหลัก เนื่องจากการปรับแก้ นี้จะมีหลายขั้นตอน ในการอบรมครั้งนี้ จึงแบ่งเป็น ๓ ฐาน ซึ่งจะเริ่มตั้งแต่การลดความสั่นไหวของภาพ และแก้ไขสีในเบื้องต้น ลบรอยฝุ่น รอยขีดข่วน เชื้อรา คราบสกปรก รอยเทป ปรับเพิ่มลดเกรนภาพ ปรับความคมชัด เป็นต้น

Colour Correction

เป็นการปรับแก้ไขสีของภาพให้สมบูรณ์ และเหมือนต้นฉบับมากที่สุดเท่าที่เป็นไปได้ แต่หากฟิล์มที่ทำมีสีที่จางมาก หรือเริ่มแดงมากไป ไฟล์ DPX จะถูกส่งมาปรับแก้สีก่อน แล้วจึงนำไปเข้าขั้นตอน Digital Restoration

Sound Restoration

ซึ่งมีอยู่ ๒ ฐาน การปรับแก้ไขเสียง เช่น ลบเสียงรบกวน (Noise) ปรับความคมชัดของเสียง และปรับเสียงให้อยู่ในระดับที่เหมาะสม ความยากของขั้นตอนนี้คือ เทคโนโลยีด้านเสียงในแต่ละยุคสมัยจะไม่เหมือนกัน ทำให้ผู้ที่ปรับแก้เสียงจำเป็นต้องมีความรู้ว่าเสียงในภาพยนตร์ในยุคสมัยต่าง ๆ มีความแตกต่างกันอย่างไร

Film Mastering

เป็นขั้นตอนสุดท้าย เพื่อการตรวจสอบความสมบูรณ์ของไฟล์ภาพยนตร์ทั้งหมด ว่ามีส่วนไหนที่ยังต้องมีการปรับแก้ไขอีก ถ้ามีก็ต้องส่งกลับไปแก้ไขยังส่วนงานที่รับผิดชอบนั้น ๆ เมื่องานเสร็จสิ้นทั้งหมด ก็ประมวลผลออกมาเป็นไฟล์ที่ต้องการ เพื่อให้เหมาะกับการนำไปใช้ต่อไป

นอกจากการอบรมแล้ว ในช่วงค่ำของแต่ละวันยังมีการจัดฉายภาพยนตร์ที่ได้รับการบูรณะด้วยระบบดิจิทัล ซึ่งจะเป็นผลงานที่ได้ถูกกล่าวถึงในระหว่างการอบรม โดยมีภาพยนตร์ไทย ๒ เรื่อง ได้แก่ *เรือนแพ* และ *Mysterious Object at Noon*

ถึงแม้ว่าฟิล์มภาพยนตร์จะยังถือเป็นสื่อที่ใช้ในการอนุรักษ์ที่มีความคงทนมากที่สุด แต่หอภาพยนตร์และบริษัทภาพยนตร์ต่าง ๆ ก็ไม่สามารถปฏิเสธการพัฒนาของเทคโนโลยีดิจิทัลได้ ซึ่งการอบรมครั้งนี้ได้แสดงให้เห็นว่าเทคโนโลยีดิจิทัลที่พัฒนาอย่างไม่หยุดยั้งนี้สามารถนำมาใช้ในการบูรณะภาพยนตร์ได้อย่างไรบ้าง ซึ่งผู้เข้าร่วมอบรมทุกคนต่างมุ่งหวังว่าความรู้ที่ได้จากการอบรมครั้งนี้ จะสามารถนำไปต่อยอดให้เกิดประโยชน์สูงสุดต่องานและหน่วยงานของแต่ละคนได้เป็นอย่างดี





FA cinematheque ภาพยนตร์สถาน

แหล่งให้บริการสำหรับคนเมืองกรุง

โดย กองบรรณาธิการ

นอกจากที่ศาลาฯ ซึ่งชาวกรุงหลายคนมักบ่นว่าไกลแสนไกล หอภาพยนตร์ยังมีพื้นที่ให้บริการอีกแห่งหนึ่ง ซึ่งอยู่ใจกลางเมืองหลวง นั่นคือ ห้องภาพยนตร์สถาน ชั้น ๒ หอศิลป์วัฒนธรรมแห่งกรุงเทพมหานคร

แม้ว่าจะดูเล็กกระทัดรัดไปนิด หากเทียบกับบ้านหลังใหญ่ที่ศาลาฯ แต่ที่นี่ก็อัดแน่นไปด้วยการให้บริการที่หลากหลาย เป็นทั้งร้านขายของที่ระลึก แหล่งค้นคว้าข้อมูล และห้องฉายภาพยนตร์ จดหมายข่าวหอภาพยนตร์ ฉบับนี้เราพาผู้อ่านมาพูดคุยกับ **สุทธิกานต์ พัฒนพงศ์ศรี** เจ้าหน้าที่ประจำร้าน ซึ่งจะมานำนำห้องภาพยนตร์สถานให้ผู้ที่ยังไม่เคยมาเยี่ยมเยียนได้รู้จักกัน

ที่นี่มีการให้บริการอะไรบ้าง

มีจำหน่ายของที่ระลึก และให้ข้อมูลข่าวสารเกี่ยวกับหอภาพยนตร์ มีคอมพิวเตอร์สำหรับสืบค้นข้อมูล และรับชมภาพยนตร์ที่ได้รับการขึ้นทะเบียนเป็นมรดกของชาติในปี ๒๕๕๔-๒๕๕๕ ปีละ ๒๕ เรื่อง ส่วนของปี ๒๕๕๖ นี้ เพิ่งมีการประกาศผลไปเมื่อเดือนตุลาคม จึงอยู่ระหว่างดำเนินการเพื่อสามารถให้บริการได้ นอกจากนี้ ยังมีห้องฉายภาพยนตร์ ซึ่งจะจัดฉายใน

ทุกวันอังคาร และพฤหัสบดี เวลา ๑๘.๐๐ น. โดยโปรแกรมภาพยนตร์จะเปลี่ยนไปทุกเดือน รวมทั้งมีกิจกรรมของหอภาพยนตร์ เช่น ภาพยนตร์สนทนา หรือกิจกรรมของกลุ่มอื่น ๆ ที่เกี่ยวข้องกับภาพยนตร์ แวะเวียนมาจัดที่นี้อยู่เสมอ ในช่วงวันเสาร์-อาทิตย์

ผู้มาใช้บริการส่วนใหญ่เป็นใคร

ประชาชน นิสิต นักศึกษา นักท่องเที่ยวหลากหลายทั้งคนไทยและต่างชาติ ถ้าพูดเฉพาะส่วนการฉายหนังก็จะขึ้นอยู่กับโปรแกรมฉาย ถ้าเป็นหนังไทยก็จะมีกลุ่มแฟนประจำ ถ้าเป็นหนังต่างประเทศก็ขึ้นอยู่กับหนังว่าเป็นหนังประเภทไหน ส่วนมากหนังเยอรมันคนจะมาดูเยอะ บางรอบมีปัญหาทางด้านสถานที่ เช่น เก้าอี้ยังไม่เพียงพอต่อจำนวนผู้ชม เราก็จัดเก้าอี้เสริมเพื่อให้ผู้ใช้บริการได้รับชมทุกท่าน

เนื่องจากที่นี่ไม่เสียค่าใช้จ่ายในการชม และเปิดต้อนรับประชาชนทุกระดับ ผู้ชมจึงมีหลากหลายจริง ๆ และมีบุคลิกแตกต่างกัน เช่น บางคนอาจชอบพูดคุยเสียงดังระหว่างที่หนังฉายทิ้งที่มาจากคนเดียวและมากับเพื่อน บางคนมีกลิ่นแปลก ๆ บ้างก็ชอบหอมสลิมากรามาก ๆ หรือทิ้งขยะเกลื่อนไว้ที่พื้น กรณีอย่างนี้ เราซึ่งเป็นผู้ให้บริการจำเป็นที่จะต้องพูดคุย ทำความเข้าใจและบางทีถึงกับต้องขอร้องตักเตือน แต่ถ้าไม่จำเป็นจริง ๆ ก็จะไม่ถึงขั้นเชิญออก เพราะเราเองก็ลำบากใจ ใจจริงเรายินดีเปิดให้บริการแก่ทุกท่าน แต่ก็จำเป็นต้องคำนึงถึงประโยชน์ของผู้ชมส่วนรวมด้วย

เสียงตอบรับจากผู้ใช้บริการ

ก็มีทั้งคำชมและคำติ คนที่เขายูไกลจากศาลาฯ ก็ดีใจที่ได้มาดูหนังสะดวกขึ้น แต่บางคนเขาก็ติเรื่องของเวลาในการฉายหนัง บางคนก็บอกว่าช้าเกินไป บางคนก็บอกให้ฉายเร็วกว่านี้ หรือทำไมฉายแค่ ๒ วัน (วันอังคารกับวันพฤหัสบดี) ทำไมไม่ฉายวันเสาร์-อาทิตย์ เราเองเป็นเพียงผู้ให้บริการจัดฉาย ก็ได้แต่รับฟังปัญหา และนำมาแจ้งให้ผู้ที่มีหน้าที่จัดโปรแกรมฉายได้รับทราบ

แต่โดยรวมก็ถือว่ามีการเสถียรที่ดี เพราะมีผู้ชมมาไม่เคยขาด บางรอบมีผู้ชมมาเยอะ จนเก้าอี้ยังไม่เพียงพอ จากปกติเรารองรับได้ประมาณ ๒๐ ที่นั่ง เราก็พร้อมจะจัดเก้าอี้เสริมเพิ่มเป็น ๓๐-๔๐ ที่นั่ง เพื่อให้ผู้ใช้บริการได้รับชมทุกท่าน ก่อนหน้านี เก้าอี้ที่เราเป็นเก้าอี้โรงหนังเก่า หลายคนที่ไม่เคยเห็นก็ชื่นชอบสนใจ แต่มันค่อนข้างใหญ่ คุกคนได้น้อย และทำให้ปรับพื้นที่สำหรับจัดกิจกรรมได้ลำบาก เราจึงเปลี่ยนมาใช้เป็นเก้าอี้โอบาะ เพื่อให้รองรับผู้ใช้บริการได้มากกว่าเดิม





เยือนบ้านเก่าของหอภาพยนตร์



วันมรดกโลก มรดกโลกประเทศไทย

โดย กองบรรณาธิการ

ครั้งที่



เมื่อวันอาทิตย์ที่ ๒๗ ตุลาคมที่ผ่านมา คณะกรรมการจัดงานวันมรดกโลกประเทศไทย ได้ร่วมกันจัดงาน **วันมรดกโลก ประเทศไทย ครั้งที่ ๕** ขึ้น ณ พิพิธภัณฑ์สถานแห่งชาติ หอศิลป์ ถนนเจ้าฟ้า โดยมีกิจกรรมสำคัญคือ การติดตั้งป้ายหลักหมาย ณ สถานที่แห่งนี้ เพื่อแสดงให้เห็นว่าพื้นที่ส่วนหนึ่งของที่นี่เคยเป็นที่ตั้งของหอภาพยนตร์แห่งชาติ ปัจจุบันคือ หอภาพยนตร์ (องค์การมหาชน) หน่วยงานอนุรักษ์ภาพยนตร์ของชาติแห่งแรกและแห่งเดียวของไทย

นอกจากติดตั้งป้ายหลักหมาย ผ.ศ. เพ็ญพรรณ เจริญพร อดีตหัวหน้าโครงการจัดตั้งหอภาพยนตร์แห่งชาติ ศักดินา ฉัตรกุล ณ อยุธยา สมชาติ บางแจ้ง และประสิทธิ์ ดีศิลป์กิจ อดีตลูกจ้างชั่วคราวชุดแรกของโครงการฯ ยังได้ให้เกียรติร่วมเสวนาถึงบรรยากาศการทำงานของหอภาพยนตร์แห่งชาติในช่วงตั้งต้น เนื่องในวาระการก้าวเข้าสู่ปีที่ ๓๐ ของหอภาพยนตร์ภายใต้หัวข้อ “Saving Our AV Heritage for the Next Generation: อนุรักษ์มรดกโลกของเราเพื่อคนรุ่นหลัง” อันเป็นคำขวัญของวันมรดกโลกประเทศไทย ประจำปีนี้

• จุดเริ่มต้นของหอภาพยนตร์ •

ผ.ศ. เพ็ญพรรณ เจริญพร กล่าวถึงจุดเริ่มต้นของการจัดตั้งหอภาพยนตร์ ณ พิพิธภัณฑ์สถานแห่งชาติ หอศิลป์ ถนนเจ้าฟ้า ว่าเกิดขึ้นเมื่อ โดม สุขวงศ์ ได้เข้ามาหา วัลลภา ขวัญยืน หัวหน้าพิพิธภัณฑ์ในขณะนั้น เพื่อขอใช้พื้นที่ทางด้านหลังหอศิลป์เป็นที่ตั้งของหอภาพยนตร์ วัลลภาจึงทำเรื่องไปยัง จีรา จงกล ผู้อำนวยการกองพิพิธภัณฑ์สถานแห่งชาติในขณะนั้น ซึ่งเห็นชอบให้ตั้งเป็นโครงการจัดตั้งหอภาพยนตร์แห่งชาติ โดยที่ตนซึ่งเป็นหัวหน้าโครงการพิพิธภัณฑ์สถานแห่งชาติใหม่ ได้รับการชักชวนจากจีรา จงกล ให้มาเป็นหัวหน้าโครงการนี้

“ดิฉันเป็นประเภทชอบลอง ก็อยากลองดูว่ามันเป็นยังไงเลยบอกได้ค่ะ ทั้งงานที่เราไปเรียนมาทางด้านพิพิธภัณฑ์ มาทำเป็นหัวหน้าโครงการที่นี่ ตอนนั้นมีอยู่ ๔-๕ คน มีดิฉันคนเดียวได้เปรียบคนอื่นเพราะเป็นข้าราชการ คนอื่นรวมทั้งคุณโดมด้วย ไม่มีใครจ่ายเงิน



เดือน ไม่มีรายรับอะไรทั้งนั้น ก็มาช่วยกันปิดกวาดเช็ดถูอาคารต่าง ๆ แล้วก็ใช้งบประมาณที่เราทำประเภทหาเอา จัดกิจกรรมต่าง ๆ หาเอา หาเงินทุกอย่าง ขอหมด ขอใคร ๆ เขามาก”

ทางด้านของประสิทธิ์ ดีศิลป์กิจ ได้ให้ข้อมูลเพิ่มเติมเรื่องสถานที่ซึ่งเป็นโรงภาพยนตร์เก่าว่า “ผมเข้าใจว่าข้างหลังเนี่ยมันทิ้งร้างมานานมาก จริง ๆ เป็นสถานที่ที่ดีมาก สวย มีคุณค่าทางประวัติศาสตร์ มีเครื่องปั้นเหรียญ ธนบัตร อะไรมาก มูลค่างค่าวมเต็มไปหมด มีตึกสี่เหลี่ยม ๆ เป็นห้องเซฟเก่า คุณโดมบอกอันนี้เหมาะจะเป็นห้องเก็บฟิล์ม เพราะมันปิดมิดชิด ประตูก็เป็นเซฟ มันเหมือนในอุดมการณ์ที่คุณโดมต้องการ ส่วนทางด้านเทคนิคผมก็ไม่ค่อยรู้หรอก คุณโดมเป็นคนคิดทั้งนั้น เรื่องอุณหภูมิ เรื่องแอร์ต่าง ๆ ความชื้น เข้าใจว่าตอนนั้นไม่มีบ ก็มีคนบริจาคมาให้ห่ออะไรให้ แล้วก็เก็บกวาดต่าง ๆ มีโต๊ะทำงานเก่า ๆ แต่ห้องเซฟเราทำขึ้น เอาเหล็กฉากมาทำชั้นวางฟิล์มเยอะมาก มีคนบริจาคแอร์เก่ามาให้ จนตอนหลังก็ได้หัวหน้าสนับสนุนจนได้งบมาทำต่อเติม มีโรงหนังมีอะไร”



คณะเจ้าหน้าที่รุ่นบุกเบิกหอภาพยนตร์
(จากซ้าย) โดม สุขวงศ์, สมชาติ บางแจ้ง, ศักดินา ฉัตรกุล ณ อยุธยา,
ผ.ศ. เพ็ญพรรณ เจริญพร และประสิทธิ์ ศิลปภัก



บางแจ้ง ผู้ที่ ผ.ศ. เพ็ญพรรณยกให้เป็น “กูรูด้านภาพยนตร์” และเป็น
เจ้าหน้าที่จัดรายการฉายภาพยนตร์ได้บอกเล่าบรรยากาศในช่วงนั้นว่า การนำ
ฟิล์มภาพยนตร์มาฉายส่วนมากแล้วจะต้องนั่งรถเมล์ไปยืมคืนจากหน่วยงาน
ต่าง ๆ ด้วยตนเอง แม้จะค่อนข้างยากลำบาก แต่ก็เกิดผลดีที่สามารถดึงดูด
ให้ผู้คนได้รู้จักหอภาพยนตร์เพิ่มมากขึ้น

“สิ่งหนึ่งที่ผมภูมิใจก็คือความคิดเดิมที่เราเคยคิดสนใจผู้กำกับ
หนังในรุ่นของหนังเรื่อง โทน มา ก็ได้ทำเป็นผลงานของผู้กำกับเป็นชุดที่ผม
อยากจัดมานาน เป็นคน ๆ ไป เพิ่มพล เชยอรุณ เปี้ยก โปสเตอร์ แล้วก็
หลาย ๆ คนที่ได้ทำ”

“สิ่งที่ผมคิดว่าเราสามารถทำได้คือยืมหนังเก่าที่มี แต่ไม่สามารถ
นำมาได้ทุกเรื่อง เป็นชุด ๆ คิดว่าเรื่องนี้ที่เราทำสำเร็จ มีแฟนเข้ามาชมจำนวน
มาก ล้นห้องฉายจริง ๆ คิดว่าเป็นผลสำเร็จอีกอันที่หอภาพยนตร์”

● ความคิดเห็นต่อหอภาพยนตร์ในปัจจุบัน ●

ปัจจุบัน แม้อัตติบุคคลารทั้ง ๔ ท่าน จะไม่ได้เป็นเจ้าหน้าที่ของ
หอภาพยนตร์ แต่ยังคงรับทราบความเคลื่อนไหวของหอภาพยนตร์ โดย
สมชาติ บางแจ้ง ได้กล่าวว่า หอภาพยนตร์ได้ไปไกลกว่าเดิมมาก และหวังว่า
จะทำหน้าที่ในการเก็บสื่อสตัททัศน์ได้ครอบคลุมและหลากหลาย เพื่อให้
บริการกับทุกคนได้เต็มที่ ขณะที่ประสิทธิ์ ศิลปภัก ได้ฝากข้อคิดว่าปัจจุบัน
มีสื่อสตัททัศน์ในรูปแบบต่าง ๆ ออกมามากขึ้น เช่น สื่อวีดิทัศน์ หรือเว็บไซต์
YouTube จึงควรตระหนักว่าจะให้ความสำคัญในการเก็บสิ่งใดก่อน

ด้าน ศักดินา ฉัตรกุล ณ อยุธยา ซึ่งปัจจุบันเป็นกรรมการบริหาร
หอภาพยนตร์ ได้แสดงความคิดเห็นว่า นอกจากหน้าที่ด้านการอนุรักษ์ หอ
ภาพยนตร์ควรสร้างจิตสำนึกในการอนุรักษ์สื่อสตัททัศน์ให้แก่สาธารณชน

“คำว่าเป็นมรดกล้วนรวมผมว่ามันยังขาดอยู่ ผมว่าหอภาพยนตร์
ลองทำอีกด้านหนึ่งก็คือสร้างจิตสำนึกของการอนุรักษ์เพื่อเป็นประโยชน์
สาธารณะก็เป็นเรื่องที่สำคัญ ก็อย่ามองว่ามันช้าไปหน่อย อย่างที่เราว่าสื่อ
สตัททัศน์ถ้าไม่ได้มีการบำรุงรักษาอย่างดี มันก็จะหายไป ตอนนี้เป็นดิจิทัล
มันทำลายเร็วมาก สมัยก่อนเป็นฟิล์ม หอภาพยนตร์มีฟิล์มภาพยนตร์ของ
ช่อง ๔ บางขุนพรหมอยู่ แต่ถ้าช่อง ๔ สมัยนั้นเขาบันทึกเป็นดิจิทัล เราจะไม่
เหลืออะไร”

ปิดท้ายด้วย ผ.ศ. เพ็ญพรรณ เจริญพร เสนอว่า สื่อดิจิทัลต่าง ๆ
ในปัจจุบันมีจำนวนมาก อาจเสนอแนะให้คนที่จะนำสื่อเหล่านี้มาฝากไว้กับ
หอภาพยนตร์ช่วยทำข้อมูลเบื้องต้นไว้ให้ เพื่อความสะดวกในการจัดทำ
ทะเบียน และได้ชื่นชมว่า หอภาพยนตร์ในปัจจุบันได้ก้าวหน้ามาไกลกว่าจุด
เริ่มต้นมาก แต่ไม่ควรหยุดนิ่ง

“เราภูมิใจได้เลยว่าเราไม่ล้าหลังคนอื่น เพราะฉะนั้น เราจะมา
หยุดไม่ได้ เราต้องไปข้างหน้า แล้วเราก็มีทรัพยากรมากมายที่เราจะต้องช่วย
กันอนุรักษ์ แล้วเราก็จะต้องช่วยกันรณรงค์ให้ทุกคนเห็นความสำคัญของการ
เก็บอนุรักษ์สื่อของตัวเอง แล้วถ้าคุณเก็บไม่ได้ คุณมาฝากหอภาพยนตร์ไว้
อันนี้ก็ขอฝากไว้ค่ะ”



● การทักในยุคนุกเบิก ●

ภารกิจหลักในช่วงต้นของหอภาพยนตร์ซึ่งยังคงเป็นหัวใจ
สำคัญของหน่วยงานมาโดยตลอด คือการเก็บอนุรักษ์ฟิล์มภาพยนตร์และ
สิ่งเกี่ยวเนื่อง โดยในยุคนุกเบิก ผ.ศ. เพ็ญพรรณได้ให้ความเห็นว่า แม้
เจ้าหน้าที่จะมีน้อย แต่ทุกคนก็มีใจเต็มร้อยในการทำงาน ไม่รู้สึกเหน็ด
เหนื่อยกับการที่ต้องออกไปขนฟิล์มตามต่างจังหวัดเพื่อมาอนุรักษ์ที่หอ
ภาพยนตร์

“บางทีคนเขาก็รู้สึกอานาถหรือยังไม่ทราบ มีบางคนเขาก็
เอาฟิล์มใส่ถุงกระดาษก็อบเก็บมาแขวนไว้หน้าหอศิลป์ แล้วเขียนป้าย
ว่าผมขอมอบฟิล์มอันนี้ให้ คล้าย ๆ ว่าไม่อยากจะทำเอาเข้ามาให้ จะเอา
รีเปล่า ก็มาแขวนไว้ ซึ่งเป็นฟิล์มที่มีค่ามากเลย คือฟิล์มจอมพล ป.
มาอย่างนี้ เรายังรู้สึกอีกเต็ม ใจทำอะไรก็รู้สึกว่ามีไปหมด เว้นแต่ว่า
เงินไม่ได้”

นอกจากการอนุรักษ์ หอภาพยนตร์แห่งชาติยังได้จัดกิจกรรม
ด้านภาพยนตร์อย่างต่อเนื่อง โดยเฉพาะการจัดฉายภาพยนตร์ สมชาติ

SAVING
OUR AV HERITAGE
FOR THE NEXT
GENERATION

ชีวิตของ อารีย์ แก่นพิทักษ์

คนงานผูกเหล็ก



ศักราชใหม่ ๒๕๕๗ เดินทางมาพร้อมกับบรรยากาศการเร่งสร้างอาคารคลังแรกรับภาพยนตร์และสิ่งเกี่ยวเนื่องกับภาพยนตร์ ของขวัญปีใหม่ชิ้นใหญ่สำหรับการอนุรักษ์ภาพยนตร์ของประเทศไทย

เช่นเดียวกับภาพยนตร์ทุกเรื่องที่ต้องมีเบื้องหลังการสร้าง เบื้องหลังของอาคารทุกแห่งก็คือหยาดเหงื่อแรงงานอันแข็งขันของบรรดากรรมกรทุกคน ต่างกันตรงที่เรารู้จักจึกคนเบื้องหลังของภาพยนตร์ได้ในตอนท้ายของเรื่อง แต่เบื้องหลังของตึกใหญ่ระฟ้าทั้งหลายเหล่านี้กลับนิรนาม

อารีย์ แก่นพิทักษ์ หรือ เปิ้ล หญิงแกร่งจากภาคอีสานวัย ๔๔ ปี เคยเป็นกรรมกรนิรนามในความรับรู้ของผู้ใช้บริการอาคารต่าง ๆ มากมายทั่วประเทศ แต่วันนี้ เธอได้มาเป็นส่วนหนึ่งของทีมงานสร้างอาคารคลังแรกรับฯ ช่วงชีวิตอันน่าสนใจ จึงควรค่าแก่การบันทึกไว้ ในฐานะช่างผูกเหล็กของอาคารที่กำลังจะกลายมาเป็นหัวใจสำคัญของหอภาพยนตร์ในอนาคต

● จุดเริ่มต้นในการทำงานก่อสร้าง ●

อารีย์เกิดที่ จ. หนองบัวลำภู พ่อแม่เสียชีวิตตั้งแต่เธออายุได้ ๘ ปี ต้องมาอาศัยอยู่กับน้า และได้เรียนจนจบแค่ ป.๔ ด้วยความที่ยากลำบาก เมื่ออายุ ๑๓ เธอตัดสินใจออกเดินทางไปทำงานกับเพื่อน เริ่มต้นด้วยการเป็นกรรมกรแบกหิ้ว ผสมปูน

“เมื่อก่อนเข้าใหม่ ก็คือทำอยู่ทางชลบุรี พออยู่ชลบุรีอายุได้สิบห้า ก็ไปกรีดยางภาคใต้ หาดใหญ่ หาดใหญ่เสร็จแล้ว ก็ไปพัทลุง พัทลุงแล้วก็ปาดังเบซาร์ จนอายุครบได้สิบเก้า กลับมาเมืองไทยอีก ไปอยู่ที่ชลบุรีอีกครึ่งหนึ่ง ตอนนั้นเป็นแม่บ้านอยู่โรงงานอาหารไก่ อยู่ที่นั่นได้สองปีสามปี ก็ได้แฟน เขาออกจากทหาร เราผูกแขนกัน วันที่ ๑๔ กุมภาพันธ์ ปี ๓๕”

เมื่อพบกับคู่ชีวิต อารีย์ก็ได้ชักชวนให้เขามาทำงานก่อสร้างกับบริษัท เอส. อินเตอร์ แอนด์ แอสโซซิเอทส์ จำกัด ซึ่งเธอเคยร่วมงานด้วยก่อนหน้านี้ ทั้งคู่ตระเวนเดินทางไปเป็นมดงานให้แก่สิ่งก่อสร้างมากมายแทบทุกภาคของประเทศ ไม่ว่าจะเป็นโรงงานใหญ่ ๆ ปิมน้ำมัน ตลาดปลาซ่า หรือหน่วยงานต่าง ๆ ของรัฐ โดยมีเป้าหมายสำคัญ คือการหาเงินปลูกบ้านที่หนองบัวลำภู

● อุบัติเหตุชีวิต ●

อุบัติเหตุเป็นเรื่องที่แทบจะหลีกเลี่ยงไม่ได้ในอาชีพกรรมกรที่ดูเหมือนจะยืนอยู่บนความเสี่ยงตลอดเวลา ในปี พ.ศ. ๒๕๓๐ เพียงแค่เข้าไปหยิบถังใส่ปูนในตอนเช้าเพื่อเริ่มงาน อารีย์กลับต้องประสบเหตุการณ์ที่เกือบทำให้ถึงแก่ชีวิต

“ยามไม่เคยยอมไปแจ้งโพรแมนกับหัวหน้าว่าไฟมันรั่ว เปิ้ลจะเอามือหยิบของเลยรู้ว่าไฟดูด จะถอย ถอยไม่ได้แล้ว มันดึงมือเราลงไปเลย ดึงลงจนตาค้างหมด ตาขาวหมด

“ผมเฝิมหลุดออกหมดเลยนะคุณ พอตีหัวหน้าเขาเอารถออกพาไปโรงพยาบาล เข้าห้องไอซียู เขายิงว่าเปิ้ลตายริเปล่า หมอยังท้วงเลยว้า ไอ้ ดวงแข็งนะ พี่นได้ยังไง”

ผลจากการโดนไฟดูด ทำให้เท้าทั้งสองข้างของเธอกลายเป็นเนื้อสุก ต้องถูกคว้านออกหมด และตัดเนื้อตรงต้นขาไปปะแทน ผ่านไปสามเดือนจึงเดินได้ จากที่เคยมีน้ำหนักถึง ๘๕ กิโลกรัม ก็กลายมาเป็นคนผอมบางตราบจนทุกวันนี้

แต่เรื่องดีที่แฝงอยู่ในโชคร้ายก็คือ การที่ทำให้เธอได้เห็นในน้ำใจของครอบครัวของหัวหน้า ผู้ที่เธอทำงานร่วมด้วยมากกว่า ๒๐ ปี เพราะนอกจากจะช่วยชีวิต ยังคอยช่วยเหลือเธออีกหลายอย่าง ในวันที่ต้องสูญเสียกำลังสำคัญของครอบครัว

● การสูญเสียครั้งใหญ่ ●

อารีย์กับสามีมีลูกชายด้วยกัน ๒ คน กลางเดือนเมษายน ๒๕๕๓ สามีของเธอเดินทางไปยังหนองบัวลำภูกับลูกชายคนโต ด้วยหวังจะไปปลูกบ้าน เธอเล่าว่า พอถึงปลายเดือน จู่ ๆ เขาก็ให้ลูกชายกลับมากรุงเทพฯ เพื่อดูแลแม่และน้องคล้ายหลังจากลูกกลับมาได้เพียงวันเดียว วันรุ่งขึ้น ชาวร้ายก็เดินทางตามมา

“น้องสาวแฟนโทรมาบอกว่า ทำใจดีนะ พี่นาง ทำใจดีดีนะ บอกว่า ทิดแก้วเสียแล้ว ตรารถตาย ยางแตก คือเขาไปตัดต้นมันสำปะหลัง ตั้งเป็นแท่นวางบนรถ แล้วแฟนก็นั่งข้างบน ไปกันเจ็ดคน ไม่มีที่ครอบ... แล้วที่นี้รถยางแตก... แก้วร่วงมาแล้วหัวกระแทก ตายคาที่”

ความฝันว่าจะมีบ้านจึงพังทลายไปพร้อมกับการจากไปของสามี ทุกวันนี้เธอจึงต้องต่อสู้ชีวิตเพียงลำพัง และกลายเป็นทั้งพ่อและแม่ของลูกชายทั้งสองคน



โครงสร้างอาคารหอภาพยนตร์

โดย พุทธพงษ์ เจียมรัตติญญ

“เมื่อคืนนี้ หนีไปนั่งร้องไห้ เพราะว่าเรายังเห็นสามีเราเดิน... เห็นเดินจุดนั้นจุดนี้ เจอแล้วน้ำตาไหล เพราะว่าเรายังคิดว่าเขายังยืนอยู่ ตอกตะปู บางวันก็ไปร้องไห้ที่เสา เพราะว่าเราเห็นผิวเรา เหมือนเราเห็นจินตนาการนะ... ทุกวันนี้ยังไม่ลืมเลย”

● อยู่เพื่อลูก ●

ปัจจุบัน ลูกชายคนโตของอารีย์ได้ไปรับใช้ชาติเป็นทหาร เธอจึงเหลือเพียงคนเล็กวัยประถมที่ยังต้องคอยดูแล ด้วยความที่งานของเธอต้องตระเวนไปทั่ว ลูกชายของเธอจึงต้องย้ายโรงเรียนอยู่แทบทุกปี ทุกวันนี้ เธออาศัยอยู่ที่แคมป์คนงานที่ศรีریان ซึ่งบริษัทของเธอรับงานก่อสร้างอีกแห่งหนึ่งไว้ หนูน้อยจึงต้องหาโรงเรียนในละแวกนั้น

กิจวัตรประจำวันของอารีย์ เริ่มต้นตั้งแต่ตี ๕ เพื่อเตรียมอาหารและเสื้อผ้าให้ลูกก่อนไปโรงเรียน จากนั้นจึงเดินทางออกมาทำงานที่ศาลายาพร้อมกับหัวหน้าของเธอ เริ่มงานตั้งแต่ ๐๗.๓๐ น. ถึง ๑๗.๓๐ น. อารีย์ได้ค่าจ้างเป็นรายวัน นั่นหมายความว่าหากวันไหนฝนตก หรือเธอต้องไปทำธุระเรื่องโรงเรียนของลูก เธอจะขาดรายได้ นอกจากงานประจำ เธอจึงต้องหารายได้พิเศษด้วยการรับจ้างซักผ้าให้พวกคนงานด้วยกันในตอนกลางคืน เธอเล่าให้ฟังว่า บางคราว เมื่อคนขับรถส่งปูนเอาปูนมาส่ง เธอก็รับจ้างแบกปูนลูกละ ๕๐ กิโลกรัม ซึ่งหนักกว่าตัวเธอเอง ลงมาจากรถ แลกกับค่าจ้างเพียงลูกละ ๑ บาท ไว้เป็นค่าขนมให้ลูก

เพื่อให้ลูกได้กินข้าวครบ ๓ มื้อ บางครั้งเธอก็ต้องยอมกินข้าวเพียงวันละมื้อเดียว

เมื่อถามว่า ตั้งใจจะทำอาชีพนี้ไปอีกนานเท่าไร อารีย์ตอบว่า “จนกว่าลูกจะเรียนจบ จบ ม.๓ ถ้าไม่ตายไปซะก่อนนะคะ ถ้าไม่ตายซะก่อน ลูกคงเรียนสูง จะส่งให้ถึงที่สุด ไม่อยากให้ลูกตกแตกตกฝนเหมือนเรา นี่แหละ ชีวิตคนเรานั้นก็มีแค่นี้แหละคุณ

“ถ้าไม่มีลูก เบิ้ลคงไม่ได้อยู่เหมือนกัน แต่ทุกวันนี้ยังมีลูกอยู่เป็นเพื่อน เย็นมาเห็นหน้าลูก เราก็มีกำลังใจ”

นี่คือเรื่องราวของอารีย์ แก่นพิทักษ์ ที่เราประสงค์จะบันทึกถึงการเป็นตัวแทนของคนเล็ก ๆ ผู้ทำงานต่อสู้ชีวิตและมีส่วนร่วมในการสร้างหอภาพยนตร์



อาคารคลังแรกรับภาพยนต์และสิ่งเกี่ยวเนื่องกับภาพยนต์

หมายเหตุ : อาคารคลังแรกรับภาพยนต์และสิ่งเกี่ยวเนื่องกับภาพยนต์ เป็นอาคารอนุรักษ์ภาพยนต์ขนาดใหญ่บนพื้นที่กว่า ๔,๕๐๐ ตารางเมตร สูง ๕ ชั้น ประกอบไปด้วยห้องปฏิบัติการเกี่ยวกับฟิล์มภาพยนต์จำนวนมาก อาทิ ห้องเก็บฟิล์ม แล็บปฏิบัติการพิมพ์ล้างฟิล์ม ห้องปฏิบัติการซ่อมสแกนรักษาฟิล์ม ห้องแปลงสัญญาณสื่อไฮตัทค์นัล ฯลฯ กำหนดแล้วเสร็จภายในปี พ.ศ. ๒๕๕๗

คุณยายประสาธ และครอบครัวประสาธเสกตน

ผู้ดูแลตัวอักษร ศาลาเฉลิมไทย โรงหนังในตำนาน

โดย มานัสศักดิ์ ดอกไม้

ปลายปี ๒๕๕๕ ที่บางบอน หน่วยกู้หนังมีโอกาสไปรับสิ่งของและเอกสารที่เกี่ยวกับภาพยนตร์จาก คุณกุลชาติ จิตขจรวานิช ผู้กำกับภาพยนตร์ **รักเวียงเอ๋ย** ก่อนกลับคุณกุลชาติบอกว่า “อยากดูอะไรใหม่เดี๋ยวพาไปดู” หน่วยกู้หนังจึงตามไปดูด้วยความอยากรู้อยากเห็นเมื่อไปถึงสิ่งที่เห็นมันทำให้หน่วยกู้หนังตื่นตะลึง จนสืบคุณกุลชาติไปช่วยเหลือ เพราะเป็นสิ่งที่เฝ้ารอว่าเมื่อไหร่จะได้เจอสักทีและสิ่งนั้นคือ **ตัวอักษร**

ตามคำบอกเล่าของผู้หลักผู้ใหญ่และผู้มาเยี่ยมชมหอภาพยนตร์ มักจะพูดถึงศาลาเฉลิมไทยไว้หลายเรื่อง แต่มีอยู่สองเรื่องที่หน่วยกู้หนังจำได้แม่นยำจนขึ้นใจ เป็นสิ่งของที่มีคุณค่าทางจิตใจจนไม่สามารถเอาเงินมาแลกได้ อย่างแรกนั่นคือ รอยกระสุนที่เคาน์เตอร์ห้องชายตัวจากเหตุการณ์ ๑๔ ตุลาคม ๒๕๑๖ เมื่อนักศึกษาและประชาชนวิ่งหลบกระสุนปืนจากทหารเข้ามาในศาลาเฉลิมไทย ทำให้เคาน์เตอร์ห้องชายตัวเปรียบ

ศาลาเฉลิมไทย

2.63 ม.

1.21 ม.

1 ม.

1.11 ม.

1 ม.

0.55 ม.

1.44 ม.

1.33 ม.

1.35 ม.

1.60 ม.



โรงหนังศาลาเฉลิมไทยในอดีต

เสมือนโล่รับกระสุน ที่ทิ้งเอาไว้ให้คอยย้ำเตือนว่าวันนั้นมันเกิดอะไรขึ้น อย่างที่สองคือ ตัวอักษรศาลาเฉลิมไทย ที่มีเสียงร่ำลือว่าอยู่ร้านรับซื้อของเก่าร้านหนึ่ง ทำให้ทุกวันนี้ หน่วยกู้หนังคิดอยู่เสมอว่าศาลาเฉลิมไทยยังไม่เคยตายจากความทรงจำ ซึ่งตอนนี้สิ่งนั้น ก็อยู่ข้างหน้านี้แล้ว

หน่วยกู้หนังจึงวางแผนสำรวจเก็บข้อมูลเบื้องต้น โดยให้ทีมหนึ่งไปสัมภาษณ์ อีกทีมหนึ่งไปวัดขนาดของตัวอักษรศาลาเฉลิมไทย และนั่นเป็นจุดเริ่มต้นที่ทำให้หน่วย กู้หนังต้องขอเข้าพบผู้ดูแลตัวอักษรศาลาเฉลิมไทย **คุณยายประสาธ ต้นเสถียร**

“ตายด้วยความเพียร”

(ทลวีรพีชิตหัววิชาคุณยายประสาธของอุกตาราเรื่องชัช)

ยายประสาธ ต้นเสถียร เกิดเมื่อวันที่ ๑๘ ธันวาคม ๒๔๗๓ ที่ตำบลบ้านใหม่สามพราน จังหวัดนครปฐม บิดาชื่อ ยู่คุณ ต้นเสถียร มารดาชื่อนิมิต มีพี่น้อง



ศาลาเฉลิมไทยยังอยู่ ยังไม่โดนทุบ

เมื่อย้ายมาอยู่ที่บางขุนเทียน จึงเริ่มต้นประกอบธุรกิจรับซื้อของเก่า ชื่อร้านเจริญพรค้าเหล็ก แต่ต่อมาภายหลังเปลี่ยนชื่อเป็น เจริญพรโลหะกิจ โดยมีคุณเรืองรังชัยผู้เป็นสามีและลูกทุกคนช่วยกันดูแลธุรกิจ จนทำให้ธุรกิจเจริญเติบโต รุ่งเรืองเป็นอันมาก มีคนงานยี่สิบกว่าคน มีรถบรรทุก ๖ ล้อ ๗ คัน แต่เหนือสิ่งอื่นใด คุณยายประสาทบอกว่า เป็นสิ่งที่ภูมิใจมาก คือลูก ๆ ทุกคนของคุณยาย รวมทั้งลูกเขยและลูกสะใภ้ หลาน ๓๓ คน เหลน ๓ คน ไม่เคยทะเลาะกันเลย เพราะคุณยายประสาทมีความยุติธรรม ไม่เข้าข้างใคร และรักทุกคนเท่ากันหมด

ปี ๒๕๒๖ เกิดน้ำท่วมใหญ่กรุงเทพฯ บ้านคุณยายประสาทก็โดนเหมือนกัน น้ำท่วมปีนั้นสูงประมาณ ๕๐ ซม. ทำให้รูปในหลางที่ประมูลได้มาจากโรงหนังแคปปิตอล ขนาดความสูงประมาณ ๓.๕๐ เมตร ล้มลงในน้ำ คุณยายประสาทเสียใจมาก เพราะทุก ๆ วันพ่อจะเอามาตั้งที่หน้าบ้าน ใครที่

๓ คน เป็นผู้หญิงทั้งหมด ชื่อ ประสิทธิ์ ประเสริฐ และ ประสาท โดยลุงที่เป็นกำนันเป็นผู้ตั้งให้ ส่วนนามสกุลต้นเสถียร รัชกาลที่ ๖ พระราชทานให้

พ.ศ. ๒๔๘๕ คุณยายประสาทจบการศึกษาชั้นประถมศึกษาปีที่ ๔ โรงเรียนอะไรจำไม่ได้แล้ว แถววัดอ้อมใหญ่ นครปฐม จำได้แต่มีคำว่า ราษฎร์

เมื่ออายุ ๑๖ ปี ได้ตามแม่เข้ามากรุงเทพฯ มาพำนักที่เจริญผล ระหว่างนั้นก็เรียนการทอผ้าไปด้วย และเมื่ออายุได้ ๒๒ ปี จึงได้เรียนตัดเย็บเสื้อผ้าเพิ่มเติม

ปี พ.ศ. ๒๔๘๘ อายุ ๒๕ ปี ได้แต่งงานกับคุณตาเลี้ยงไธ้ แซ่ตั้ง ภายหลังเปลี่ยนชื่อเป็น คุณเรืองชัย ประสาทโสภณ ซึ่งเป็นเพื่อนบ้านอยู่แถวนั้น คุณยายแอบกระซิบว่า ที่จริงไม่ได้ชอบหรอก เหตุเพราะคุณเรืองชัยเป็นหนุ่มจีนตึง (หมายถึงผู้ชายที่มาจากเมืองจีน) ซึ่งคุณยายประสาทไม่ชอบ แต่ด้วยความเพียรบวกกับคุณเรืองชัยเป็นคนดี ไม่กินเหล้า ไม่สูบบุหรี่ ไม่เล่นการพนัน จึงยอมแต่งงานด้วย จนมีบุตร-ธิดา จำนวน ๘ คน และได้

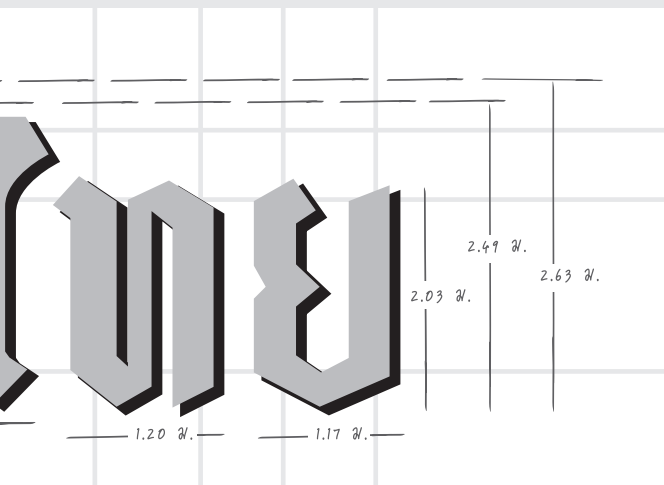

ย้ายจากเจริญผลมาอยู่สามย่าน ในปี พ.ศ. ๒๕๐๖ เพราะหมดสัญญาเช่า

ที่สามย่าน จุฬาลงกรณ์มหาวิทยาลัยได้ประกอบอาชีพตัดเย็บเสื้อผ้าและมีรถแท็กซี่ให้เช่า นายบุญชาย ลูกคนที่ ๖ เล่าให้ฟังว่า เพื่อนบ้านแถวสามย่านสมัยนั้นสนิทสนมกันมาก ร้านสมบูรณโกษา ร้านลูกชิ้นนายใบ้ ร้านโจ๊กสามย่าน ก็รู้จักกันหมด สระน้ำที่จุฬาลงกรณ์มหาวิทยาลัยก็ไปเล่นน้ำกันเป็นประจำ นางศิริเพ็ญ ลูกคนสุดท้ายที่นี้ยังอยู่ข้างคุณยายประสาทเล่าให้ฟังว่า ตอนนั้นคุณแม่ได้พาลูก ๆ ไปดูหนังเรื่อง *แผลเก่า* ที่โรงหนังสยาม และพาไปดูหนังจีนที่โรงหนังรามาก็ไปดูหนังกันทั้งครอบครัว แต่แล้ววันหนึ่งทางบ้านก็ถูกโดนเวนคืน จึงต้องย้ายบ้านกันอีกครั้ง คราวนี้จากสามย่านมาอยู่บางขุนเทียน ในปี ๒๕๒๐



คุณนางประสาท ผู้ดูแลตัวอักษรศาลาเฉลิมไทย



และเมื่อปี ๒๕๓๒ วันที่ศาลาเฉลิมไทยมีเหตุต้องถูกทุบทิ้ง เพราะไปบดบังทัศนียภาพความงามของโลหะปราสาท และวัดราชบพิธดารามวรวิหาร คุณเรืองรังชัยและคุณสมชาย ลูกชายคนโต จึงไปประมูลรับซื้อทุบอย่างที่เป็นหลัก





“

เคยมีคนมาง้อซื้อในราคาหนึ่งล้านบาท
แต่ทางคุณสมชายลูกชายคนโตไม่ยอมขาย
อยากไว้อยากนั้น เพราะเห็นว่าแปลกดี
และมีชิ้นเดียวในโลก

”



ช่องคานับขีดหลอดไฟจากค้ำคั้น



คุณสมชาย ประสาทโสภณ
ลูกชายคนโต

ผ่านมาผ่านไปแถวนั้นจะแฉะเข้ามาถ้ามเข้ามาดูถึงความใหญ่โต
โมฬารของภาพในหลวง

และเมื่อปี ๒๕๓๒ วันที่ศาลาเฉลิมไทยมีเหตุต้อง
ถูกทุบทิ้ง เพราะไปบดบังทัศนียภาพความงามของโลหะปราสาท
และวัดราชชนิตดารามวรวิหาร คุณเรื่องชัยและคุณสมชาย ลูก
ชายคนโต จึงไปประมูลรับซื้อทุกอย่างที่เป็นเหล็ก เมื่อประมูล
ได้จึงทำการรื้อถอนและเก็บเหล็กไว้ที่ร้าน เมื่อคุณยายประสาท
กลับมาจากต่างประเทศ เห็นตัวอักษรศาลาเฉลิมไทยสวยดี จึง
เอามาลองเรียงต่อกัน ปรากฏว่าหายไป ๑ ตัว คือตัว ศ จึงได้
ออกตามหาและไปพบที่วัดราชชนิตดารามวรวิหาร เมื่อได้ครบ
แล้วจึงนำมาเรียงต่อกันเอาขึ้นนั่งร้าน แล้วพิงตัวอักษรกับตัว
อาคารตึกชั้นที่ ๓ ใช้ลวดผูกยึดติดกับนั่งร้าน

ติดตั้งได้ไม่นาน คุณยายประสาทก็เล่าให้ฟังว่าเคยมี
คนมาขอซื้อในราคาหนึ่งล้านบาท แต่ทางคุณสมชายลูกชาย
คนโตไม่ยอมขาย อยากไว้เช่นนั้น เพราะเห็นว่าแปลกดีและมี
ชิ้นเดียวในโลก ด้วยความใหญ่ของตัวอักษรบวกกับทำเลที่ตั้ง ทำ
ให้ใคร ๆ ที่ผ่านไปผ่านมาบนสะพานบางขุนเทียนจะต้องสะดุด
ตา จึงมีคนไปบอก หมอซัง พิธีกรรายการตามไปดู ซึ่งในขณะ
นั้นกำลังโด่งดังกับเรื่องราวแปลกพิสดาร ว่าศาลาเฉลิมไทยยัง
อยู่ยังไม่โดนทุบ หมอซังจึงพาทีมงานบุกมาเพื่อพิสูจน์ ยิ่งทำให้
ชื่อเสียงของตัวอักษรศาลาเฉลิมไทยโด่งดัง คุณยายยังเล่าต่อไป
ว่ารายการสี่มุมสแควร์ก็เคยมา พวกนิตยสารของญี่ปุ่น อเมริกา
และไทย แหมทำข่าวลงกันอยู่เรื่อย ๆ

จนปี พ.ศ. ๒๕๕๓ ทางกทม. ได้มาทำการขยาย
สะพานบางขุนเทียน เป็นเหตุให้บ้านคุณยายประสาทโดน
เวนคืนที่ดินไปด้วย ครั้งนั้นเป็นครั้งที่ ๓ แล้วที่ดิน ทำให้ตัว
อักษรศาลาเฉลิมไทยต้องถอยร่นเข้ามาและลดความสูงลงอยู่ที่
ชั้น ๒ คุณยายประสาทบอกว่าถ้าโดนเวนคืนที่ดินอีก จะยกตัว

อักษรศาลาเฉลิมไทยให้ลูกชายคนโตเอาไปดูแลแทน เพราะทุกวันนี้คุณยาย
ประสาทเริ่มปล่อยวาง หันหน้าเข้าวัดทำบุญอย่างเดียว

ขณะเตรียมตัวเดินทางกลับ นั่งในทีมงานหน่วยกู้หนึ่งที่ไปวัด
ขนาดตัวอักษรเดินมาบอกว่า “พี่มันใหญ่ใหญ่กว่าตัวพี่อีก และมันมีรูไว้ระบาย
น้ำด้วย” คุณบุญชายกล่าวเสริมว่ามันไม่ใช่เอาไว้ระบายน้ำ มันเอาไว้สำหรับ
ติดหลอดไฟยามค่ำคืน ทำให้หน่วยกู้หนึ่งรู้อย่างมีอะไรอีกมากมาย ที่ยังไม่รู้
เกี่ยวกับตัวอักษรศาลาเฉลิมไทย ใครหนอเป็นคนทำและทำกันด้วยวิธีอะไร
หน่วยกู้หนึ่งคงต้องสืบต่อไป

แม้วันนี้อายุจะล่วงเลยมา ๖๕ ปี ตัวอักษรศาลาเฉลิมไทยยังคงอวด
โฉม ทำลมแดด ลมฝน ให้คนได้ถ้ามถึงความเก๋ตานานของโรงหนัง ที่มีเรื่อง
ราวให้เล่าขานไม่มีวันจบ



คุณนางประสาทและลูกๆ รอบตัวประสาทโสภณ

๑๘ มกราคม ภาพยนตร์สนทนา อ่านประวัติศาสตร์ ปัตตานี ผ่านภาพยนตร์



สถานการณ์ความไม่สงบบริเวณชายแดนภาคใต้ของไทย ที่ปะทุขึ้นมาอย่างต่อเนื่องในรอบหลายปีที่ผ่านมา ส่งผลให้ พื้นที่จังหวัดยะลา นราธิวาส และปัตตานี ได้กลายเป็น จุดสนใจของผู้คนทั่วประเทศอย่างหลีกเลี่ยงไม่ได้ จนเกิดมีการศึกษาวิเคราะห์บริบทต่าง ๆ ของปัญหาในพื้นที่ดังกล่าว กันอย่างจริงจังมากยิ่งขึ้น

วิธีหนึ่งซึ่งอาจเป็นหนทางนำไปสู่ความเข้าใจในประเด็น ดังกล่าวได้อย่างลึกซึ้ง คือการย้อนกลับไปเรียนรู้ถึงประวัติศาสตร์ อันยาวนานและเข้มข้นของพื้นที่ที่เคยเรียกว่าเป็น “อาณาจักร ปัตตานี” แห่งนี้ กล่าวเฉพาะในส่วนของหอภาพยนตร์ ซึ่งยกให้ สื่อภาพยนตร์มีฐานะเทียบเท่าเอกสารบันทึกประวัติศาสตร์ชิ้น สำคัญ เรามีภาพยนตร์ที่เปิดเผยให้เห็นร่องรอยทางประวัติศาสตร์ ของปัตตานีที่น่าสนใจ คือ ภาพยนตร์สมัครเล่นส่วนพระองค์ ของพระบาทสมเด็จพระปกเกล้าเจ้าอยู่หัว เมื่อครั้งเสด็จเลียบ มณฑลปัตตานี ในปี พ.ศ. ๒๔๗๑ และภาพยนตร์นิรนามเกี่ยวกับ จังหวัดปัตตานี ที่ได้รับมอบมาเมื่อปี พ.ศ. ๒๕๒๘ จากครอบครัว ของ นายเนย วรรณงาม เจ้าของสายหนังและโรงหนังเฉลิมวัฒนา แห่งจังหวัดนครราชสีมา

ภาพยนตร์นิรนามชุดนี้ เป็นภาพยนตร์เงียบ ชาวคำ สันนิษฐานได้ว่าผลิตขึ้นมาเพื่อแนะนำจังหวัดปัตตานี จากคำ บรรยายที่ปรากฏในภาพยนตร์ บ่งชี้ว่าเป็นปัตตานีในปี พ.ศ. ๒๔๗๙ โดยภาพยนตร์เริ่มต้นถ่ายทอดให้เห็นตั้งแต่สถานที่ท่องเที่ยว ต่าง ๆ ไปจนถึงงานฉลองรัฐธรรมนูญในปีนั้น เราจึงได้เห็นทั้งการ แสดงศิลปะพื้นบ้าน เช่น ร้องเงิ้ง มะโย่ง การแข่งขันกีฬาพื้นบ้าน การประกวดนางงามประจำจังหวัด และการชมมวยไทยคู่เอกของ “สมานและสมพงษ์” ซึ่งชวนให้สงสัยว่าอาจเป็น สมาน ดิลกวิลาศ และ สมพงษ์ เวชสิทธิ์ สองยอดมวยไทยชื่อก้องในยุคนั้น นอกจาก



นี้ ภาพยนตร์ยังเผยให้เห็นบุคคลสำคัญอีกสามท่านคือ หลวงวิจิตร- วาทการ พระยาอุดรธานีศรีโขมสาครเขตต์ ผู้ว่าราชการจังหวัด ปัตตานีในขณะนั้น และขุนเจริญวรเวชช์ หรือ นายแพทย์เจริญ สืบแสง บุคคลซึ่งต่อมากลายเป็นผู้ที่มีบทบาทโดดเด่นทางการเมือง ทั้งระดับจังหวัดปัตตานีและระดับประเทศ

เพื่อเป็นการย้อนอดีตไปทำความเข้าใจกับปัตตานีเมื่อ กว่า ๘๐ ปีที่แล้ว วันเสาร์ที่ ๑๘ มกราคม หอภาพยนตร์ จึงขอเชิญ ชาวทุกท่านมาร่วมรับชมภาพยนตร์ประวัติศาสตร์ปัตตานี พร้อม ฟังการวิเคราะห์จาก ศ.ดร. ธเนศ อาภรณ์สุวรรณ แห่งวิทยาลัย นานาชาติปริติ พนมยงค์ มหาวิทยาลัยธรรมศาสตร์ ผู้เขียนหนังสือ “ความเป็นมาของทฤษฎีแบ่งแยกดินแดนในภาคใต้ไทย” และ “ประวัติศาสตร์วิพากษ์ : สยามไทยกับปัตตานี” ในกิจกรรม ภาพยนตร์สนทนา **อ่านประวัติศาสตร์ปัตตานีผ่านภาพยนตร์** ตั้งแต่เวลา ๑๕.๐๐ น. เป็นต้นไป ณ โรงภาพยนตร์ศรีศาลายา

ไม่เสียค่าใช้จ่ายแต่ประการใด สอบถามรายละเอียด ได้ที่ ๐๒ ๔๘๒ ๒๐๑๓ - ๑๔ ต่อ ๑๑๑



๒๕ มกราคม ลานดารา

จารุวรรณ - ลลิตา ปัญโญภาส

ในวงการภาพยนตร์ไทย มีดาราจำนวนมากที่มาจากครอบครัวเดียวกัน แต่หากจะให้กล่าวถึงเฉพาะคู่ดาราสาวแม่-ลูก ที่มีผลงานเป็นที่ยอมรับมาอย่างยาวนานนั้น คู่แรกที่หลายคนคงจะนึกถึง เห็นจะหนีไม่พ้น **จารุวรรณ - ลลิตา ปัญโญภาส**



จารุวรรณ ปัญโญภาส เกิดเมื่อวันที่ ๑๕ กันยายน พ.ศ. ๒๔๙๐ ที่อำเภอสามชุก จังหวัดสุพรรณบุรี เริ่มมีใจรักในการแสดงมาตั้งแต่สมัยเรียนชั้นประถมศึกษา โดยเฉพาะวิชานาฏศิลป์ ที่เธอหมั่นฝึกฝนจนได้รับมอบหมายจากคุณครูให้แสดงเป็นแบบอย่างให้เพื่อนนักเรียนดู กระทั่งได้เป็นครูผู้ช่วยฝึกสอนแก่เพื่อน ๆ นอกจากนี้ยังมีบทบาทในการแสดงละครของโรงเรียน รวมไปถึงการเป็นดรัมเมเยอร์

หลังเรียนจบระดับเตรียมอุดมศึกษาปีที่ ๒ จารุวรรณเดินทางเข้ามาในกรุงเทพฯ และได้สมัครเข้าทำงานที่องค์การรับส่งสินค้าและพัสดุภัณฑ์ (ร.ส.พ.) ปี พ.ศ. ๒๕๐๙ เธอได้รับการสนับสนุนจากผู้ใหญ่ให้ประกวดนางงาม ร.ส.พ. ในวันสถาปนาองค์การ และสามารถคว้าตำแหน่งนางงามมาครองได้ นอกจากนี้ ภายในปีเดียวกัน เธอยังได้รับการตัดสินใจให้เป็นมิสฮอนด้า ส่งผลให้เริ่มเป็นที่สนใจของบรรดามวมอง และได้รับการชักชวนให้ประกวดนางสาวไทยในเวลาต่อมา

จากเส้นทางสายการประกวด โชคชะตาก็ได้นำพาให้จารุวรรณหันเหเข้าสู่วงการภาพยนตร์ เมื่อเธอได้รับการชักนำไปเข้าเฝ้า พระเจ้าวรวงศ์เธอ พระองค์เจ้าภาณุพันธุ์ยุคล และ หม่อมปริม บุนนาค แห่งอัครวิภาภาพยนตร์ ซึ่งกำลังเตรียมสร้างภาพยนตร์ที่นำเสนอศิลปะการแสดงอันเป็นเอกลักษณ์ของไทย เรื่อง *ละครเร่* เมื่อได้ทรงทราบถึงความสามารถในวัยเยาว์ของเธอ เสด็จพระองค์ชายใหญ่แห่งวงการภาพยนตร์ ก็ได้รับสั่งให้เธอมาร่วมแสดงด้วย กลายเป็นภาพยนตร์เรื่องแรกในชีวิต ออกฉายในปี พ.ศ. ๒๕๑๒

ปี พ.ศ. ๒๕๑๓ จารุวรรณได้รับบทเด่นใน *โทน* ภาพยนตร์เรื่องแรกของ เป็๊ก โปสเตอร์ ช่างเขียนใบปิด ผู้ผันตัวเองมาเป็นผู้กำกับคลื่นลูกใหม่แห่ง



วงการ ภาพยนตร์เรื่องนี้ได้รับการยกย่องในด้านการริเริ่มหนีความซ้ำซากหรือ “น้ำเน่า” ของหนังไทยในยุคหนึ่ง ส่งผลให้โทนประสบความสำเร็จอย่างสูง และแจ้งเกิดให้กับสาวหน้าหวาน จารูวรรณ ปัญญาภาส ได้เป็นที่รู้จักแก่ผู้ชมมากยิ่งขึ้น

นับจากนั้น จารูวรรณก็เข้าสู่เส้นทางสายมายาอย่างเต็มตัว มีผลงานออกมาควบคู่กันทั้งภาพยนตร์และละครโทรทัศน์ ตัวอย่างผลงานภาพยนตร์ อาทิ *สาวภูไท* (๒๕๑๖) *เทพบุตร* (๒๕๑๘) *ประกาศิตจากหัวใจ* (๒๕๒๔) *เราสอง* (๒๕๓๑) *เปลวไฟในตะวัน* (๒๕๓๔) *รักเอ๋ย* (๒๕๓๙) *ความสุขของกะทิ* (๒๕๕๒) ฯลฯ ปัจจุบัน จารูวรรณ ปัญญาภาส ได้รับการยกย่องในฐานะดาราวาอุโส ผู้ยืนหยัดอยู่ในวงการอย่างเต็มภาคภูมิมากกว่า ๔๐ ปี นอกจากนี้ เธอยังมีส่วนสำคัญให้ลูกสาวคนโตคือ ลลิตา ปัญญาภาส ได้มีโอกาสเดินตามรอยบนเส้นทางสายเดียวกัน

ลลิตา ปัญญาภาส เกิดเมื่อวันที่ ๕ ตุลาคม พ.ศ. ๒๕๑๔ ด้วยความที่คุณแม่เป็นนักแสดง เธอจึงมีโอกาสได้ติดตามเข้าไปคลุกคลีในกองถ่ายตั้งแต่วัยเด็ก ปี พ.ศ. ๒๕๒๔ ขณะที่ยังเยาว์อยู่ระหว่างการถ่ายละครให้กับบริษัทฟิล์ม ทีวี บริษัทผลิตละครโทรทัศน์ชื่อดังในยุคนั้น หนูน้อยลลิตาในวัย ๑๐ ขวบ ก็ได้รับการทาบทามจาก สุรทิน โอบารอนิช หรือที่รู้จักในนาม อาโตริชฟิล์ม ให้มารับบทเป็นนางเอกวัยเด็ก ในละครเรื่อง *สะใภ้ลลิม* จากละครเรื่องแรก เด็กหญิงลลิตาก็ได้รับบทเป็นดาราเด็กในละครโทรทัศน์อีกหลายเรื่อง ก่อนที่ปี พ.ศ. ๒๕๓๐ เธอจะก้าวขึ้นมาเป็นนางเอกละครชื่อดังเรื่อง *ปริศนา* ด้วยวัยเพียง ๑๖ ปี ซึ่งได้รับความนิยมเป็นอย่างมากจากคอละครโทรทัศน์ ปีถัดมา ลลิตา ปัญญาภาส ก็เริ่มมีผลงานภาพยนตร์คือ *แรงเทียน* ผลงานการสร้างของ พรพจน์-รัชนิวรรณ กนิษฐเสน ฝีมือการแสดงอันเฉียบขาดเกินวัย จากประสบการณ์ที่สั่งสมมาตั้งแต่เด็ก เป็นผลให้เธอสามารถคว้ารางวัลพระสุรัสวดี นักแสดงหญิงดาวรุ่ง มาครองได้จากภาพยนตร์เรื่องแรกในชีวิต

นับจากนั้น ลลิตา ปัญญาภาส ก็มีผลงานภาพยนตร์ออกมาอย่างต่อเนื่องในช่วงต้นทศวรรษที่ ๒๕๓๐ ได้แก่ *ด้วยรัก...คิดถึง* (๒๕๓๒) *เพราะว่า...ฉันรักเธอ* (๒๕๓๒) *หัวใจ 4 สี*

(๒๕๓๒) *ธัญญา แม่มดยอดดั่ง* (๒๕๓๒) *เล่นกับไฟ* (๒๕๓๓) *หนุ่มสาว* (๒๕๓๓) และ *หนูก* (๒๕๓๓) ซึ่งเกือบทุกเรื่องเป็นผลงานการสร้างของ พรพจน์-รัชนิวรรณ แห่งพรพจน์ฟิล์มเช่นเดิม ก่อนที่ผลงานภาพยนตร์ของเธอจะห่างหายไปนับจากนี้ มีแต่เพียงงานละครโทรทัศน์เท่านั้นที่ปรากฏออกมา

ปี พ.ศ. ๒๕๔๒ หลังเว้นวรรคจากจอเงินไปเกือบ ๑๐ ปี ลลิตา ปัญญาภาส กลับมามีผลงานภาพยนตร์อีกครั้ง ในภาพยนตร์เรื่อง *เรื่องตลก 69* ของ เป็นเอก รัตนเรือง ผู้กำกับหนุ่มไฟแรงแห่งยุค การกลับมาครั้งนี้เป็นการพลิกบทบาทครั้งสำคัญของนางเอกสาวหน้าหวาน ซึ่งได้รับการยอมรับอย่างสูงในฝีมือการแสดงอันยอดเยี่ยม การันตีด้วยรางวัลนักแสดงนำหญิงยอดเยี่ยมถึงสามสถาบันคือ รางวัลพระสุรัสวดี รางวัลภาพยนตร์แห่งชาติ สุพรรณหงส์ และรางวัลภาพยนตร์ไทย ชมรมวิจารณ์บันเทิง

ปัจจุบัน ลลิตา ปัญญาภาส ยังคงมีผลงานละครโทรทัศน์และภาพยนตร์ออกมาให้แฟน ๆ ได้หาคิดถึงอยู่เป็นระยะ กล่าวเฉพาะภาพยนตร์ ช่วงทศวรรษที่ ๒๕๕๐ นี้ เธอมีผลงานออกมาถึง ๓ เรื่อง เริ่มต้นด้วยการกลับมาร่วมงานกันอีกครั้งกับ เป็นเอก รัตนเรือง ใน *พลอย* (๒๕๕๐) ตามมาด้วย *ขอบคุณที่รักกัน* (๒๕๕๔) และภาพยนตร์เรื่องล่าสุดคือ *ประโยคสัญญารัก* (๒๕๕๖)

วันเสาร์ที่ ๒๕ มกราคมนี้ หอภาพยนตร์ (องค์การมหาชน) ได้รับเกียรติอย่างสูงจาก จารูวรรณ และ ลลิตา ปัญญาภาส สองแม่ลูกผู้เป็นที่รักของผู้คนในวงการบันเทิง มาประทับรอยมือรอยเท้า ณ ลานดาราพร้อมบอกเล่าประสบการณ์ในวงการภาพยนตร์ให้แฟน ๆ ได้รับฟัง เปิดงานด้วยการฉาย *ด้วยรัก...คิดถึง* (๒๕๓๒) ผลงานภาพยนตร์ที่ทั้งสองร่วมแสดงด้วยกัน ตั้งแต่เวลา ๑๓.๐๐ น. ณ โรงภาพยนตร์ศรีศาลายา

ไม่เสียค่าใช้จ่ายในการร่วมงานแต่อย่างใด สอบถามรายละเอียดเพิ่มเติมได้ที่ ๐๒ ๔๘๒ ๒๐๑๓ – ๑๔ ต่อ ๑๑๑ หรือ www.facebook.com/ThaiFilmArchivePage



ภาพยนตร์สนทนา ๒๒ กุมภาพันธ์

HATE SPEECH

ในสื่อบันเทิงไทย

ปรากฏการณ์ hate speech เริ่มเป็นที่พูดถึงในสังคมไทยมากขึ้น โดยเฉพาะหลังเกิดความขัดแย้งอย่างสูงด้านความคิดเห็นทางการเมืองในสังคมไทย โดยอาศัยการก้าวหน้าของเทคโนโลยีออนไลน์อย่างโซเชียล มีเดีย เป็นเครื่องมือในการสื่อสารทัศนคติที่นำมาซึ่งความเกลียดชังต่อฝ่ายที่มีความคิดเห็นที่แตกต่าง

มีผู้พยายามให้คำนิยาม hate speech ไว้ว่า การใช้คำพูดหรือการแสดงออกทางความหมายใด ๆ ที่มีวัตถุประสงค์เพื่อโจมตีกลุ่มบุคคลหรือปัจเจกบุคคล โดยมุ่งไปที่ฐานของอัตลักษณ์ซึ่งอาจจะติดตัวมาแต่ดั้งเดิม หรือเกิดขึ้นภายหลังก็ได้ เช่น เชื้อชาติ ศาสนา สีผิว สถานที่เกิด ที่อยู่อาศัย อุดมการณ์ทางการเมือง อาชีพ หรือลักษณะอื่นที่สามารถทำให้ถูกแบ่งแยกได้ การแสดงความเกลียดชังที่ปรากฏอาจเป็นการเหยียดหยาม ศักดิ์ศรี หรือลดทอนคุณค่าความเป็นมนุษย์ หรือยุยงส่งเสริมให้เกิดความเกลียดชัง ตลอดจนการส่งเสริมให้เกิดความรุนแรงด้วยก็ได้ (ที่มา: <https://thainetizen.org/2013/07/online-hate-speech-in-thailand-research-chula/>)

หากพิจารณาจากคำนิยามข้างต้นแล้ว จะพบว่าในสังคมไทยนั้นมีการถ่ายทอด hate speech ผ่านสื่อมาอย่างช้านาน ที่คนดูหนึ่งเร้ามักจะคุ้นเคยก็คือ มุขตลกที่มักจะล้อเลียนปมด้อยของตัวละครอย่าง เชื้อชาติ สีผิว ความพิการ หรือ

สถานที่ที่อยู่อาศัย หรือคำตำหนิของตัวละครที่ประณามตัวละครที่ด้อยกว่า ด้วยการแสดงความเหยียดหยามศักดิ์ศรีความเป็นมนุษย์ จะโดยตั้งใจหรือไม่ก็ตาม ความตลกหรือความสะใจเพียงชั่วครู่นี้ หากได้รับการถ่ายทอดซ้ำ ๆ ไปสู่ผู้รับสารแบบเฉื่อยชา (passive audience) ก็อาจจะมีผลต่อทัศนคติของผู้รับสารที่มีต่อคนกลุ่มนั้น ๆ ต่อไป

ปรากฏการณ์เรื่อง hate speech ทำให้เกิดคำถามเชิงปรัชญาด้านการสื่อสาร ไม่ว่าจะเป็น เส้นแบ่งของ hate speech กับเสรีภาพของการสื่อสาร (free speech) การควบคุมและกำกับดูแล hate speech ความเป็นไปได้ในการแก้ไขปัญหา hate speech ในสังคมไทย เป็นต้น

เพื่อหาทางเปลี่ยนแปลงความเกลียดชังที่ผ่านทางคำพูดและการแสดงออก ในเดือนแห่งความรักนี้ หอภาพยนตร์จึงจัดงานภาพยนตร์สนทนาเรื่อง “Hate Speech ในสื่อบันเทิงไทย” โดยได้รับเกียรติจาก อติดรกรรมการบริหารหอภาพยนตร์ **คุณสุภิญญา กลางณรงค์** ซึ่งปัจจุบันเป็นหนึ่งในคณะกรรมการกิจการกระจายเสียง กิจการโทรทัศน์และกิจการโทรคมนาคม (กสทช.) ร่วมเป็นวิทยากร ในวันเสาร์ที่ ๒๒ กุมภาพันธ์ พ.ศ. ๒๕๕๗ เวลา ๑๕.๐๐ น. ณ โรงภาพยนตร์ศรีศาลายา

ผู้ที่สนใจสามารถเข้าร่วมฟังและแลกเปลี่ยนความคิดเห็นได้ โดยไม่เสียค่าใช้จ่ายแต่อย่างใด



โปรแกรมฉายเดือนมกราคม



สิ่งที่เปลี่ยนแปลงอย่างเห็นได้ชัดในตารางฉายภาพยนตร์ที่โรงภาพยนตร์ศรีศาลายา ปี ๒๕๕๗ นี้ คือ การเพิ่มรอบฉายภาพยนตร์ในวันเสาร์ - อาทิตย์ เป็น ๒ รอบ โดยเพิ่มรอบ ๑๕.๐๐ น. (ยกเว้นในกรณีที่ภาพยนตร์ที่จัดฉายมีความยาวเกินปกติ จะจัดฉายเพียงรอบเดียว) และการย้ายโปรแกรมภาพยนตร์ต่างประเทศจำนวนหนึ่งไปจัดฉายในวันอาทิตย์ ทั้งนี้ก็เพื่อเปิดโอกาสให้ผู้ชมภาพยนตร์ที่ต้องเดินทางไกลเพื่อมาชมภาพยนตร์ในวันหยุด จะได้รับอรรถรสจากภาพยนตร์ที่คุ้มค่ามากขึ้น และอีกหนึ่งโปรแกรมพิเศษเพื่อเฉลิมฉลองวาระครบรอบ ๓๐ ปีของหอภาพยนตร์คือ โปรแกรม “Film Experience” หรือ “ฟิล์มทัศน์” ซึ่งเป็นการจัดฉายภาพยนตร์ไทยในรูปแบบฟิล์มภาพยนตร์ ๓๕ มม. โดยสภาพของฟิล์มจะตรงกับต้นฉบับมากที่สุด ในทุกวันอาทิตย์แรกของเดือน (ยกเว้นเดือนกุมภาพันธ์ ที่จัดฉายวันเสาร์ที่ ๑ กุมภาพันธ์) ทั้งนี้ เพื่อหวังสร้างความประทับใจให้แก่ผู้ชมภาพยนตร์ทั้งรุ่นเก่าและรุ่นใหม่ ได้มีโอกาสสัมผัสเสน่ห์ของฟิล์มภาพยนตร์ ที่ยากจะหาสดับบันทึกภาพและเสียงใด ๆ มาทดแทนได้

สำหรับโปรแกรมภาพยนตร์ประจำเดือนมกราคมนี้ หอภาพยนตร์ขอเปิดศักราชใหม่ ด้วยการจัดฉาย **พี่มาก...พระโขนง** ภาพยนตร์ไทยที่ทราบดีที่สุดของปี ๒๕๕๖ และเป็นสถิติตลอดกาลของวงการภาพยนตร์ ซึ่งยากที่จะหาภาพยนตร์เรื่องใดที่จะสามารถสร้างปรากฏการณ์ได้ในระดับนี้

โปรแกรมใหญ่สุดของเดือนนี้ คงจะหนีไม่พ้น**โปรแกรมลานดารา** ซึ่งจะจัดฉายผลงานการแสดงของคุณแม่ลูกนักแสดงชื่อดังของวงการภาพยนตร์ไทย **คุณจากรูธรรม ปัญญาภาส และคุณลลิตา ศศิประภา** ตั้งแต่สมัยเริ่มเข้าวงการจวบจนถึงปัจจุบัน เนื่องจากทั้งคู่ได้ให้เกียรติให้หอภาพยนตร์ มาพิมพ์รอยมือรอยเท้าบนลานดารา ในวันที่ ๒๕ มกราคม ศกนี้

นอกจากโปรแกรมลานดารา เดือนมกราคม หอภาพยนตร์ยังจัดโปรแกรมพิเศษ “**ก้าวข้ามความขัดแย้ง**” โดยจัดฉายภาพยนตร์ที่น่าเสนอเรื่องราวความขัดแย้งซึ่งเกิดขึ้นตั้งแต่ระดับบุคคลเพื่อนบ้าน สังคม ไปจนถึงระดับประเทศ และการพยายามลดความขัดแย้งเพื่อให้ทุกคนสามารถมีชีวิตอยู่ร่วมกันได้อีกด้วย ซึ่งเป็นอีกหนึ่งบทเรียนที่เราสามารถเก็บเกี่ยวจากการชมภาพยนตร์

พุธที่ ๑ มกราคม เวลา ๑๓.๐๐ น.

พี่มาก...พระโขนง (โปรแกรมพิเศษวันขึ้นปีใหม่) ๒๕๕๖ / กำกับโดย บรรจง ปิัญญะกุล / สร้างโดย บริษัท จีเอ็มเอ็ม ไทย หับ จำกัด / ความยาว ๑๑๕ นาที

ภาพยนตร์ระดับปรากฏการณ์ของปี พ.ศ. ๒๕๕๖ ซึ่งสร้างกระแสให้ประชาชนออกมามาชมภาพยนตร์ไทยในโรงภาพยนตร์อย่างคับคั่ง และกวาดรายได้ทั่วประเทศทุบสถิติกว่าพันล้านบาท จากตำนานรักแห่งท้องทุ่งพระโขนงในสมัยต้นรัตนโกสินทร์ ในภาคนี้พี่มากกลับมาจากสงครามเพื่อมาหาแม่ผาก พร้อมพรรคพวกอย่าง เผือก เต๋อ ชิน และเอ ซึ่งต้องพยายามทุกวิถีทาง เพื่อจะบอกพี่มากว่า แม่ผากตายแล้ว

พฤหัสบดีที่ ๒ มกราคม เวลา ๑๗.๓๐ น.

เพราะว่าฉันรักเอ (โปรแกรมผลงานจากรูธรรมและลลิตา ปัญญาภาส) ๒๕๓๒ / กำกับโดย พรพจน์ กนิษฐเสน / สร้างโดย พรพจน์ฟิล์มกรุ๊ป / ความยาว ๑๑๖ นาที

ผลงานการแสดงร่วมกันระหว่างยอดนักแสดงหญิงแม่ลูก จารูธรรมและลลิตา ปัญญาภาส เรื่องราวของฝ่าย ผู้ซึ่งเป็นดาวประจำโรงเรียน กับ ต้น ลูกชายเจ้าของร้านอาหารตามสั่ง ทั้งคู่รู้สึกไม่ชอบหน้ากัน จึงทำให้มีเรื่องกระทบกระทั่งกันอยู่ประจำ โดยไม่รู้ว่แท้ที่จริงความรักกำลังเริ่มก่อตัวขึ้นในใจของกันและกัน

ศุกร์ที่ ๓ มกราคม เวลา ๑๗.๓๐ น.

เรื่องตลก ๖๙ (โปรแกรมผลงานลลิตา ปัญญาภาส) ๒๕๔๒ / กำกับโดย เป็นเอก รัตนเรือง / สร้างโดย บริษัท ไฟว์สตาร์ โปรดักชั่น จำกัด / ความยาว ๑๑๘ นาที

ภาพยนตร์ซึ่งส่งให้ลลิตา ปัญญาภาส ควารางวัลนักแสดงนำหญิงยอดเยี่ยมไปครองได้แทบทุกสถาบัน เรื่องราวของ ตุ่ม อดีตสาวออฟฟิศ ที่ชีวิตต้องพลิกผันเมื่อจู่ ๆ มีกล่องเงินปริศนามาวางไว้หน้าห้อง ส่งผลให้ตุ่มต้องตกกระไดพลอยโจนไปกับเหตุการณ์ฆาตกรรมหลายศพ จนเธอเริ่มตระหนักได้ว่า เมื่อชีวิตถึงจุดตกอับ เงินมากมายก็แทบช่วยอะไรไม่ได้เลย

เสาร์ที่ ๔ มกราคม เวลา ๑๓.๐๐ น.

Gandhi (โปรแกรมก้าวข้ามความขัดแย้ง) ๒๕๒๕ / กำกับโดย Richard Attenborough / สนับสนุนโดย บริษัท ยูไนเต็ด โซม เอ็นเตอร์เทนเมนท์ จำกัด / ความยาว ๑๘๘ นาที (ภาษาอังกฤษ คำบรรยายภาษาไทย)

ภาพยนตร์ชีวประวัติของมหาบุรุษแห่งอินเดีย มหาตมะ คานธี เริ่มต้นด้วยวัยหนุ่มของเขา ซึ่งเป็นทนายความผู้อุทิศตนต่อสู้เพื่อพิทักษ์สิทธิของชาวอินเดียที่ถูกกดขี่โดยชนผิวขาวในประเทศแอฟริกาใต้ จนพัฒนาขึ้นกลายเป็นการเคลื่อนไหวต่อต้านจักรวรรดิอังกฤษ โดยมีเพียงหลักการ “อหิงสา” เป็นอาวุธ

อาทิตย์ที่ ๕ มกราคม

เวลา ๑๓.๐๐ น. **ครอบครัวนอก** (โปรแกรมฟิล์มทัศน์) ๒๕๒๑ / กำกับโดย สุรสิทธิ์ ผาธรรม / สร้างโดย ดวงกลมมหรสพ / ความยาว ๑๒๗ นาที

ภาพยนตร์ที่สร้างโดยทีมงานคนอีสาน เนื้อหาว่าด้วยอุดมการณ์ของครู ผู้ทำทนายอำนาจอันมีขอบธรรม เมื่อภาพยนตร์ออกฉายหลังจากเกิดเหตุการณ์ ๖ ตุลาคม ๒๕๑๙ ซึ่งทำให้บ้านเมืองกลับไปสู่การปกครองแบบเผด็จการอีกครั้ง ปรากฏว่าภาพยนตร์ได้รับการต้อนรับจากผู้ชมอย่างมากเป็นประวัติการณ์ จนเกิดกระแสภาพยนตร์อีสานและวงการภาพยนตร์อีสานขึ้นเป็นครั้งแรกในประวัติศาสตร์ภาพยนตร์ไทย

เวลา ๑๕.๐๐ น. **เสือภูเขา** (โปรแกรมฟิล์มทัศน์) ๒๕๒๒ / กำกับโดย คมน์ อรรถเดช / สร้างโดย บริษัท โคลิเซียฟิล์ม จำกัด / ความยาว ๑๑๔ นาที

เรื่องราวของหนุ่มสาวเขาเผ่ามั่วได้ชื่อว่าเป็นเสือภูเขาด้วยความเก่งกาจรอบด้าน ที่ต้องออกตามล่ามูเซอดำ คู่แค้นที่มาพรากเมียเขา รวมทั้งบุกปล้นฆ่าคนในหมู่บ้านมั่วจนวอดวาย ระหว่างทางเขาต้องหนีการไล่ล่าจากทั้งทหารรับจ้าง และแม้วันกล่ามือพระกาฬ โดยมีสาวมั่วผู้ปลอมเป็นชายคอยช่วยเหลือเขาอยู่ห่าง ๆ



โปรแกรมฉายเดือนมกราคม

จันทร์ที่ ๖ มกราคม เวลา ๑๗.๓๐ น.

พระเจ้าช้างเผือก (โปรแกรมก้าวข้ามความขัดแย้ง) ๒๕๘๔ / กำกับโดย สันธ ฐวสาร / สร้างโดย ปรีดีโปรดักชั่น ความยาว ๑๐๐ นาที

ภาพยนตร์ไทยพูดภาษาอังกฤษที่ ปรีดี พนมยงค์ รัฐบุรุษอาวุโสของไทย สร้างขึ้นเพื่อส่งสารแนวคิดเรื่องสันติภาพสู่ประชาคมโลกในช่วงสงครามโลกครั้งที่ ๒ เรื่องราวของ พระเจ้าจักรา กษัตริย์โยธยา ผู้เป็นธรรมราชาและโปรดการขับช้าง เมื่อพระเจ้าทรงส่งกองทัพบุกประเทศบังคับขู่ข้างเผือกของพระองค์ พระเจ้าจักราได้ยกกองทัพไปสู้รบด้วยพระองค์เอง จนชนะศึก และทรงสร้างสันติภาพด้วยการปล่อยชาวหงสาเป็นอิสระ

อังคารที่ ๗ มกราคม เวลา ๑๗.๓๐ น.

หนุ่มสาว (โปรแกรมผลงานลลิตา ปัญโญภาส) ๒๕๓๓ / กำกับโดย โชติรัตน์ รักเริ่มวงศ์ / สร้างโดย พรพจน์ฟิล์มกรุ๊ป / ความยาว ๘๓ นาที

ภาพยนตร์ที่ยกออกไปถ่ายทำถึงกรุงเวียนนาและเมืองซาลส์บวร์ก ประเทศออสเตรีย เรื่องราวของกริช ผู้ได้พบกับ ลัคกี้ โดยบังเอิญในงานเลี้ยง กริชรู้สึกประทับใจในตัวลัคกี้มาก เพราะเธอไม่ได้มีท่าทีสนใจเขาเหมือนผู้หญิงคนอื่น จึงเริ่มพยายามหาทางเพื่อจะได้ใกล้ชิดกับเธอ จนทำให้ทั้งสองเกิดความรู้สึกที่ดีต่อกัน

พุธที่ ๘ มกราคม เวลา ๑๗.๓๐ น.

ละคริส์ (โปรแกรมผลงานจาวรรม ปัญโญภาส) ๒๕๑๒ / กำกับโดย พระเจ้าวรวงศ์เธอ พระองค์เจ้าภาณุพันธุ์ยุคล / สร้างโดย อัครินภาพยนตร์ / ความยาว ๑๓๐ นาที

ภาพยนตร์เรื่องแรกของ จาวรรม ปัญโญภาส เล่าเรื่องราวของ บุญเอก พระเอกแห่งคณะละครเร่พ่อบุญทัฬหะ ที่ยอมทิ้งคณะละครไปเป็นหนุ่มนักร้องในทอล์กคลับ แต่ถึงวันวันเขาเริ่มรู้สึกว้าวซีเสียงหรือเงินทองที่ได้มา ไม่สามารถเทียบได้กับมิตรภาพและความรักแต่เก่าก่อน เขาจึงตัดสินใจกลับมาหาคนรักและคณะละคร

พฤหัสบดีที่ ๙ มกราคม เวลา ๑๗.๓๐ น.

Nobody Knows (โปรแกรมภาพยนตร์โลก) ๒๕๔๗ / กำกับโดย Hirokazu Kore-eda / สนับสนุนโดย โรภาพยนตร์เฮาส์ อาร์ซีเอ / ความยาว ๑๔๑ นาที (ภาษาญี่ปุ่น คำบรรยายภาษาไทย)

เรื่องราวของเด็ก ๔ คน ที่ถูกผู้เป็นแม่ทิ้งไว้เบื้องหลัง โดยมีพี่ชายคนโตทำหน้าที่เสมือนหัวหน้าครอบครัวคอยดูแลน้องต่างพ่อทั้ง ๓ คน ที่จำเป็นต้องซ่อนอยู่อย่างไร้ตัวตน เนื่องจากพ่อที่เม่นต์ที่พวกเขาอยู่นั้น จำกัดจำนวนผู้พักอาศัย สิ่งเหล่านั้นทำให้เด็ก ๆ ได้เรียนรู้ที่จะช่วยเหลือและพึ่งพากันและกันตามยถากรรม แต่สถานการณ์กลับแย่งลงทุกที

ศุกร์ที่ ๑๐ มกราคม เวลา ๑๗.๓๐ น.

ยักษ์ (โปรแกรมก้าวข้ามความขัดแย้ง) ๒๕๕๕ / กำกับโดย ประภาส ชลศรานนท์ / สร้างโดย บริษัท สหมงคลฟิล์ม อินเตอร์เนชั่นแนล จำกัด ความยาว ๑๐๕ นาที

หุ่นใหญ่ยักษ์ตัวหนึ่งชื่อ น้ำเขียว กับ เจ้าเผือก หุ่นกระป๋องตัวเล็ก ตื่นขึ้นมาจากการถูกขุดและอาละวาดจนเมืองชายของเก่ากระเจิดกระเจิง พวกเขาต้องร่วมมือกันจนวันหนึ่งจึงได้รู้ว่า แท้จริงแล้วตัวตนของพวกเขาคือใคร ทำให้ทั้งคู่ต้องเลือกระหว่างมิตรภาพกับหน้าที่



เสาร์ที่ ๑๑ มกราคม
กิจกรรมวันเด็กประจำปี ๒๕๕๗

เวลา ๑๐.๐๐ น.

โปรแกรมภาพยนตร์สั้นพิเศษสำหรับเด็ก

เวลา ๑๓.๐๐ น. **Red dog** ๒๕๕๕ / กำกับโดย Kriv Stenders / สนับสนุนโดย บริษัท สหมงคลฟิล์ม อินเตอร์เนชั่นแนล จำกัด / ความยาว ๙๒ นาที

ภาพยนตร์ที่สร้างจากเรื่องจริงอันน่าประทับใจในเมืองเหมืองแร่ทางตะวันตกของออสเตรเลีย เรื่องราวของเจ้าหมาแดงตัวหนึ่งที่เข้ามาอยู่จนกลายเป็นขวัญใจของคนงานทั้งเหมือง และเป็นตัวเชื่อมโยงให้ผู้คนในที่แห่งนี้ได้ใกล้ชิดกัน เกิดเป็นตำนานความรักความผูกพันที่ไม่อาจลืมเลือน

เวลา ๑๕.๐๐ น. **The Rainbow Troops**

๒๕๕๑ / กำกับโดย Riri Riza / ความยาว ๑๒๐ นาที (ภาษาบาฮาซา คำบรรยายภาษาไทย)

ภาพยนตร์จากประเทศอินโดนีเซียที่เล่าถึงเรื่องของเด็ก ๆ ผู้ด้อยโอกาสในการศึกษา เมื่อโรงเรียนเล็ก ๆ แห่งหนึ่งในชนบทที่ห่างไกลอาจต้องปิดตัวลงหากมีนักเรียนเข้ามาเรียนไม่ถึง ๑๐ คน ทำให้ครูใหญ่และหลานสาวต้องลุ้นว่าเธอคนนี้จะมีนักเรียนมาสมัครเรียนครบจนผ่านเกณฑ์หรือไม่ ซึ่งส่วนใหญ่ก็ล้วนแต่เป็นเด็กที่ยากจน และอาศัยอยู่ห่างไกลความเจริญ

อาทิตย์ที่ ๑๒ มกราคม

เวลา ๑๓.๐๐ น. **Emil und die Detektive**

(โปรแกรมภาพยนตร์โลก)

๒๔๗๔ / กำกับโดย Gerhard Lamprecht / สนับสนุนโดย สตาบันเกอเธ่ ประจำประเทศไทย / ความยาว ๗๕ นาที (ภาษาเยอรมัน คำบรรยายภาษาไทย)

ภาพยนตร์ที่สร้างจากวรรณกรรมเยาวชนชื่อดัง เอมิล ยอดนักสืบ เรื่องราวของหนูน้อย “เอมิล ทิชชานน์” ที่ต้องเดินทางจากเมืองนอยชตัตท์ไปยังกรุงเบอร์ลิน เพื่อเยี่ยมคุณยาย ขณะอยู่บนรถไฟเขาได้เผลอหลับไป และเมื่อตื่นขึ้นมาก็พบว่าซองเงินในกระเป๋าหายไปแล้ว เขามั่นใจว่าชายคนหนึ่งที่นั่งอยู่รถไฟคู่เดียวกับเขาชื่อ “ชไมย” ปฏิบัติการไล่ล่าหัวขโมยจึงเกิดขึ้น โดยความช่วยเหลือจากบรรดาเด็กๆ ในกรุงเบอร์ลิน >>>

>>> อาทิตย์ที่ ๑๒ มกราคม

เวลา ๑๕.๐๐ น. **Dark Blue Almost Black**

(โปรแกรมภาพยนตร์โลก)

๒๕๔๙ / กำกับโดย Daniel Sánchez Arévalo สนับสนุนโดย สถานเอกอัครราชทูตสเปน ประจำประเทศไทย / ความยาว ๑๐๕ นาที (ภาษาสเปน คำบรรยายภาษาอังกฤษ)

ฆอร์เก้ พนักงานทำความสะอาดวัย ๒๕ พยายามเปลี่ยนแปลงตัวเองด้วยการหางานใหม่ ควบคู่กับการที่ต้องดูแลพ่อที่ล้มป่วย แต่วันหนึ่ง เขากลับได้รับการขอร้องจาก อันโตนิโอ พี่ชายซึ่งอยู่ในคุกให้ช่วยทำให้พอลล่า แฟนสาวของเขาตั้งครร์ร่า เนื่องจากอันโตนิโอเป็นหมั้น เขาจึงตกอยู่ในสถานการณ์ที่กลืนไม่เข้าคายไม่ออก

จันทร์ที่ ๑๓ มกราคม เวลา ๑๗.๓๐ น.

แรงเทียน

(โปรแกรมผลงานจาวรรมและลลิตา ปัญโญภาส)

๒๕๓๑ / กำกับโดย พรพจน์ กนิษฐเสน / สร้างโดย พรพจน์ฟิล์มกรุ๊ป / ความยาว ๑๐๑ นาที

เทียนศรี เคยผิดหวังกับความรัก จึงคิดว่าไม่มีผู้ชายคนไหนที่จะจริงใจกับเธอ จนเมื่อเธอประสบอุบัติเหตุรถชนกับชายหนุ่มที่ชื่อ ทิวา ผู้ซึ่งให้การช่วยเหลือดูแลเทียนศรีทุกอย่าง เพราะเขาเริ่มมีใจให้เธอ แต่วันหนึ่งเมื่อรู้ว่าทิวาเป็นพี่เขยของแฟนเก่า เทียนศรีกลับรู้สึกผิดหวัง และต้องการจะไปจากที่ที่เคยอยู่

อังคารที่ ๑๔ มกราคม เวลา ๑๗.๓๐ น.

รักเอย (โปรแกรมผลงานจาวรรม ปัญโญภาส)

๒๕๓๙ / กำกับโดย ธนิตย์ จิตนุกูล / สร้างโดย บริษัท ไฟว์สตาร์ โปรดักชั่น จำกัด / ความยาว ๗๐ นาที

ตี เดินทางไปพักผ่อนที่จังหวัดเชียงใหม่ หลังจากภรรยาบินไปต่างประเทศ ที่นั่นเขาได้พบกับ เจ้าน้อยสาวสวยศักดิ์ จนเขาไม่อาจห้ามใจไม่ให้รักเธอได้ แต่สำนึกความรับผิดชอบต่อภรรยาและลูกที่กำลังจะเกิดมา ทำให้ตีเริ่มรู้สึกผิด ท้ายที่สุดตีและเจ้าน้อยก็ต้องตัดสินใจเลือกระหว่างความรักกับความถูกต้อง

พุธที่ ๑๕ มกราคม เวลา ๑๗.๓๐ น.

Invictus (โปรแกรมก้าวข้ามความขัดแย้ง)

๒๕๕๒ / กำกับโดย Clint Eastwood / สนับสนุนโดย บริษัท แคททาลิสต์ อัลลายแอนซ์ (ประเทศไทย) จำกัด / ความยาว ๑๓๔ นาที (ภาษาอังกฤษ คำบรรยายภาษาไทย)

เรื่องราวของ มหาบุรุษของโลก เนลสัน แมนเดลา ผู้ได้รับการปล่อยตัวจากเรือนจำในขณะที่บ้านเมืองอยู่ในภาวะขัดแย้งเรื่องสีผิวอย่างดุเดือด และต่อมาได้ขึ้นเป็นประธานาธิบดีแห่งสาธารณรัฐแอฟริกาใต้คนแรก ตามกระบวนการประชาธิปไตย กระทั่งในปี ๑๙๙๕ แอฟริกาใต้ได้เป็นเจ้าภาพในการแข่งขันรักบี้ชิงแชมป์โลก แมนเดลาจึงได้ใช้โอกาสสนับผู้ความขัดแย้ง โดยใช้เกมกีฬารวมจิตใจให้คนในชาติเข้ามาเป็นหนึ่งเดียวกัน



พฤหัสบดีที่ ๑๖ มกราคม เวลา ๑๗.๓๐ น.

พวย (โปรแกรมผลงานลลิตา ปัญญาภาส) ๒๕๕๐ / กำกับโดย เป็นเอก รัตนเรือง / สร้างโดย บริษัท ไฟว์สตาร์ โปรดักชั่น จำกัด และ เดอะฟิล์ม แพคคอรี่ / ความยาว ๑๐๒ นาที

วิทย์ และ แดง เดินทางจากอเมริกากลับกรุงเทพฯ เพื่อร่วมงานศพของญาติ ขณะที่อยู่ที่ล็อบบี้ของโรงแรม วิทย์ได้พบกับ พลอย เด็กสาวที่กำลังรอแม่จาก สต็อกโฮล์ม ด้วยความถูกชะตา วิทย์จึงชวนเธอขึ้นไปพักผ่อนบนห้องของเขากับแดง การปรากฏตัวขึ้นของ พลอย ส่งผลให้ทั้งคู่เริ่มตระหนักว่าพวกเขาห่างเหิน กันมากแค่ไหนในรอบเจ็ดปีที่แต่งงานกัน

ศุกร์ที่ ๑๗ มกราคม เวลา ๑๗.๓๐ น.

ปลากง (โปรแกรมก้าวข้ามความขัดแย้ง) ๒๕๓๒ / กำกับโดย สุรพล ทรสวัสดิ์ / สร้างโดย กู๊ดวิลล์โปรดัก / ความยาว ๑๑๐ นาที

เข้ม เด็บโตมาในครอบครัวที่มีปัญหาเพราะเป็นลูกเมีย น้อย พ่อไม่รักและยังถูกรบราดลูกเมียหลวงรังแก เมื่อ เด็บโตขึ้นเขาตัดสินใจสอบนายร้อยและกลายเป็น ตำรวจลงปฏิบัติหน้าที่ตำบลปลากงในภาคใต้ ที่นี่ เข้ม ได้พบกับหนูต๋น ครูสาวนักพัฒนาผู้เต็มไปด้วย อุดมการณ์อันแรงกล้า ทั้งคู่เริ่มรู้สึกดีต่อกัน วันหนึ่ง หนูต๋นถูกผู้ก่อการร้ายจับตัวไป เข้มจึงตามไปช่วยจน ต้องเสียลูกน้องไปในการปะทะที่รุนแรง

เสาร์ที่ ๑๘ มกราคม

ภาพยนตร์ สอนกา

เวลา ๑๓.๐๐ น. **ปืนใหญ่จอมสลัด**

(โปรแกรมภาพยนตร์สนทนา)

๒๕๕๑ / กำกับโดย นนทรีย์ นิมิบุตร / สร้างโดย บริษัท สหมงคล ฟิล์ม อินเตอร์เนชั่นแนล จำกัด / ความยาว ๑๑๕ นาที

ลังกาสุกะ เมืองท่าของกษัตริย์รายาฮีเจ้า ตกเป็นเป้าหมายการยึดครองของโจรสลัดน้ำโดย เจ้าชายราไว และ อิกาดำ สมุนจอมเวทย์ แม้รายาฮีเจ้า จะมี ยะรัง นักรบผู้กล้าคอยช่วยเหลือ และมีกองทัพพันธมิตรของ พระเจ้าป้างฮงอยู่ในมือ แต่ก็ต่อต้านได้เพียงชั่วคราว จะมีก็แต่ ปารีหนุ่มชาวเลผู้มีวิชาดูหล่า เท่านั้นที่จะ ช่วยนำมหาปิงใหญ่ซึ่งจมอยู่ก้นบึงมหาสมุทรมา กำหนดชัยชนะครั้งนี้ได้

เวลา ๑๕.๐๐ น. กิจกรรมภาพยนตร์สนทนา

“อ่านประวัติศาสตร์ปัตตานีผ่านภาพยนตร์”

กับวิทยากร ศ.ดร.ธเนศ อาภรณ์สุวรรณ

อาทิตย์ที่ ๑๙ มกราคม

เวลา ๑๓.๐๐ น. **Saneamento Básico, O Filme**

(โปรแกรมภาพยนตร์โลก)

๒๕๕๐ / กำกับโดย Jorge Furtado / สนับสนุนโดย สถานเอกอัครราชทูตบราซิลประจำประเทศไทย / ความยาว ๑๑๒ นาที (ภาษาโปรตุเกส คำบรรยายภาษาอังกฤษ)

ชุมชนเล็ก ๆ ของชาวบราซิลเชื้อสายอิตาเลียน ได้รวมตัวกันเพื่อเรียกร้องของงบประมาณการสร้างถังบำบัด น้ำเสียของหมู่บ้าน แต่เลขาฯนายกเทศมนตรีได้แจ้งว่า ขณะนี้เหลือเพียงงบประมาณเพื่อผลิตภาพยนตร์ จำนวนหนึ่งเท่านั้น ชาวบ้านเหล่านี้จึงตัดสินใจร่วมมือกันสร้างภาพยนตร์ถึงเรื่องราวของสัตว์ประหลาดที่อาศัยอยู่ในบ่อน้ำบำบัดน้ำเสีย >>>



>>> อาทิตย์ที่ ๑๙ มกราคม

เวลา ๑๕.๐๐ น. **O Delfim** (โปรแกรมภาพยนตร์โลก) ๒๕๔๕ / กำกับโดย Fernando Lopes / สนับสนุนโดย สถานเอกอัครราชทูตโปรตุเกส ประจำประเทศไทย / ความยาว ๘๘ นาที (ภาษาโปรตุเกส คำบรรยายภาษาอังกฤษ)

เรื่องราวเศรษฐกิจหนึ่งผู้ใช้ชีวิตอย่างแสนสำราญ ไปกับการล่าสัตว์ กิน ต้ม และหาความสุขให้กับตัวเอง ในยุคเผด็จการฟาสซิสต์ เขาเป็นเจ้าของในทุก ๆ อย่าง ไม่เพียงแต่ สิ่งของ ม้า สุนัข ผืนดิน หรือ ทะเลสาบ แต่ยังมีไปถึงผู้คน ทั้งบริวารของเขาและภรรยาแสนสวยที่เขากักขังเธอไว้ให้อยู่แต่เพียงในบ้าน จนเกิดเป็น เรื่องรักสามเส้าที่มีคนรับใช้หนุ่มเข้ามาเกี่ยวพัน

จันทร์ที่ ๒๐ มกราคม เวลา ๑๗.๓๐ น.

รักคืนเรือน (โปรแกรมผลงานจากรูธรรม ปัญญาภาส)

๒๕๓๒ / กำกับโดย อุดยศ ดุลยรัตน์ / สร้างโดย แอพพลาย กวีรูป / ความยาว ๑๑๒ นาที

ปอ กับ ชล รักกันตั้งแต่สมัยเรียน แต่ต้องแต่งงานกับ หมอวิมล เพื่อความสบายใจของป้าที่กำลังป่วย และตั้งใจจะหย่าหลังจากเสร็จพิธีศพของป้า นานวันเข้าทั้งคู่กลับเริ่มรักกัน จนปอเกิดตั้งครุภัก และชลได้ แวะมาเยี่ยม นำไปสู่การเข้าใจผิดกันระหว่างหมอวิมลกับปอ

อังคารที่ ๒๑ มกราคม เวลา ๑๗.๓๐ น.

Tora-san to the Rescue (โปรแกรมภาพยนตร์โลก)

๒๕๓๘ / กำกับโดย Yoji Yamada / สนับสนุนโดย มูลนิธิญี่ปุ่น / ความยาว ๑๐๗ นาที (ภาษาญี่ปุ่น คำบรรยายภาษาไทย)

ตอนสุดท้ายของภาพยนตร์ที่ถูกบันทึกไว้ในประวัติศาสตร์ภาพยนตร์ว่าเป็นภาพยนตร์ชุดที่ยาวที่สุด เรื่องราวของมิตซึโอะ หลานชายของโทะระซัง ผู้พยายามขัดขวางงานแต่งงานของ อิชิมิ และหลบหนีไปยังเกาะทางตอนใต้ของญี่ปุ่น ที่นั่นทำให้เขาได้พบกับลิลลี่ สาวน้อยน่ารักที่อาศัยอยู่กับโทะระซัง แต่แล้วจู่ ๆ อิชิมิ ก็ปรากฏตัวขึ้น เป็นเหตุให้มิตซึโอะต้องตัดสินใจ

พุธที่ ๒๒ มกราคม เวลา ๑๗.๓๐ น.

กรงเล็บ (โปรแกรมก้าวข้ามความขัดแย้ง)

๒๕๕๓ / กำกับโดย จตุรงค์ พลบูรณ์ / สร้างโดย บริษัท จีเอ็มเอ็ม ไท หับ จำกัด / ความยาว ๘๖ นาที

เมื่อวัตถุลึกลับซึ่งตกลงมาในเขตแดนระหว่างบ้านของ ป้า กับ น้าแมว ผู้เป็นศัตรูคู่กรังกันได้กลายเป็นสัตว์ประหลาดออกอาละวาดดูโจงเข้าไปในร่างกายของสิ่งมีชีวิตเพื่อดูดความร้อนออกจากร่างกลายเป็นน้ำแข็ง งานนี้ศัตรูคู่อาฆาตจึงต้องหันมาญาติติดกันเพื่อร่วมกันปราบเจ้าสัตว์ประหลาดร้าย

พฤหัสบดีที่ ๒๓ มกราคม เวลา ๑๗.๓๐ น.

ประโยชน์ญารัก

(โปรแกรมผลงานลลิตา ปัญญาภาส)

๒๕๕๖ / กำกับโดย พลภัฏฐ์พล มิ่งพรพิชิต / สร้างโดย เลิฟดีจูด โปรดักชั่น / ความยาว ๑๑๗ นาที

จิ้ง หนุ่มวัยรุ่น ได้มอบหัวใจให้กับ เอียม ผู้หญิงที่มีอายุแก่กว่าถึง ๒๐ ปี ทั้งสองพยายามปรับจูนและทำอะไรเพื่อกันและกันมากมาย จนกลายเป็นความรักที่น่าอัศจรรย์ แต่เวลาผ่านไป ความพยายามบางอย่างทำให้ชีวิตรักเริ่มเหนื่อย จนนำมาสู่คำถามว่า ยิ่งทะเลาะแล้ว ยิ่งเข้าใจกันมากขึ้น หรือยิ่งรู้จักกันน้อยลง

ศุกร์ที่ ๒๔ มกราคม เวลา ๑๗.๓๐ น.

โถน (โปรแกรมผลงานจากรูธรรม ปัญญาภาส)

๒๕๑๓ / กำกับโดย เปียง โปสเตอร์ / สร้างโดย สุวรรณฟิล์ม / ความยาว ๑๒๗ นาที

ภาพยนตร์เรื่องแรกของเปียง โปสเตอร์ ซึ่งพยายามฉีกหนีจากความน่าเบื่อของหนังไทยในยุคหนึ่ง เรื่องราวของ โทน เด็กวัดที่ได้เข้าไปเรียนที่กรุงเทพฯ ด้วยความอนุเคราะห์ของ อ้อด ซึ่งโทนเคยช่วยชีวิตไว้ ที่นั่น โทนได้พบกับ แดง น้องสาวของอ้อด ที่เขาใช้ความดีจนสามารถเอาชนะใจเธอ แต่ความรักของทั้งคู่ก็มีอุปสรรคสำคัญคือ อธิพิพล หนุ่มใหญ่ผู้กว้างขวางที่มีแผนร้ายจะครอบครองแดง



เสาร์ที่ ๒๕ มกราคม



เวลา ๑๓.๐๐ น. **ด้วยรัก...คิดถึง**

(โปรแกรมผลงานจากรูธรรมและลลิตา ปัญญาภาส)

๒๕๓๑ / กำกับโดย หม่อมเจ้าทิพยฉัตร ฉัตรชัย / สร้างโดยโคลีเซียม กวีรูป / ความยาว ๙๘ นาที

ผลงานการแสดงร่วมกันระหว่างยอดนักแสดงหญิงแม่ลูก จารูธรรมและลลิตา ปัญญาภาส เรื่องราวของ หม่อมราชวงศ์พิชิตชัย ผู้มีชื่อเสียงและความร่ำรวยได้พบกับ วันจิตต์ เพราะอุบัติเหตุรถชน ขณะนั้นครอบครัวของวันจิตต์กำลังมีปัญหา ต้องใช้เงิน ๔๐ ล้านบาท เธอจึงต้องไปหาหม่อม พิชิตชัยเพื่อยื่นข้อเสนอทางธุรกิจ แม้จะไม่สำเร็จในตอนแรก แต่เธอก็พยายามทุกทางจนเรื่องราวผ่านไปได้ด้วยดี



เวลา ๑๕.๐๐ น. กิจกรรมลานดาราจารูธรรมและลลิตา ปัญญาภาส

โปรแกรมฉายเดือนมกราคม

อาทิตย์ที่ ๒๖ มกราคม

เวลา ๑๓.๐๐ น. **La Question Humaine**

(โปรแกรมภาพยนตร์โลก)

๒๕๕๐ / กำกับโดย Nicolas Klotz / สนับสนุนโดย สถาบันฝรั่งเศสประจำประเทศไทย / ความยาว ๑๔๓ นาที (ภาษาฝรั่งเศส คำบรรยายภาษาอังกฤษ)

เคสเลอร์ นักจิตวิทยาประจำฝ่ายบุคคลได้รับคำสั่งจาก โรส รองประธานบริษัทให้ทำการตรวจสอบ จู๊คส์ ประธานของบริษัทว่ามีความเหมาะสมในตำแหน่งหรือไม่ การกินนี้ทำให้เขาได้ล่วงรู้ว่พ่อของ จู๊คส์ คืออดีตหัวหน้ากลุ่มกวาดล้างของฝ่ายนาซี ผู้สังหารชีวิตผู้คนมากมายด้วยวิธีที่โหดเหี้ยม

เวลา ๑๕.๐๐ น. โปรแกรมพิเศษ

ดูหนังกับโตม พบกับภาพยนตร์คัดสรรโดย โตม สุขวงศ์ ผู้อำนวยการหอภาพยนตร์ และร่วมสนทนาหลังชมภาพยนตร์



จันทร์ที่ ๒๗ มกราคม เวลา ๑๗.๓๐ น.

เล่นกับไฟ (โปรแกรมผลงานลลิตา ปัญโญภาส)

๒๕๓๓ / กำกับโดย โยติรัตน์ รักเริ่มวงษ์ / สร้างโดย พรพจน์ฟิล์มกรุ๊ป / ความยาว ๑๑๑ นาที

สิตาดัดสันใจยิงตัวตาย เมื่อเธอได้เสียกับรชทอง แฟนของสากุน เมื่อสากุนทราบข่าวจึงเอาตัวลูกของสิตามาเลี้ยงโดยให้ทุกคนเข้าใจว่าเป็นลูกของตน ขณะที่เธอก็ถูกปรายหนุ่มเจ้าชู้แอบหลงรัก กระทั่งปรายถูกคนลอบทำร้ายจนตาบอด เป็นเหตุให้ทั้งคู่ได้เข้าใจกัน แต่รชทองกลับยังไม่ยอมเลิกราที่ จะกลับมาหาสากุน

อังคารที่ ๒๘ มกราคม เวลา ๑๗.๓๐ น.

ไฟแดง (โปรแกรมก้าวข้ามความขัดแย้ง)

๒๕๒๒ / กำกับโดย เพิ่มพล เขียวอรุณ / สร้างโดย บริษัทไฟว์สตาร์ โปรดักชั่น จำกัด / ความยาว ๑๒๓ นาที

สมภารกร่าง เจ้าอาวาสวัดไม้แดง กับ แก้ววัน แก่นกัจจกร สหายหนุ่มจากบ้านไผ่ตัน ผู้มีความคิดต่างกันแบบหัวตรงข้าม แต่สิ่งหนึ่งที่เหมือนกันคือ ความมุ่งหวังให้เกิดความเจริญแก่ทั้งสองหมู่บ้าน เมื่อเกิดมีนายทุนและผู้อ้างตนพิเศษในพื้นที่แห่งนี้ พวกเขาจึงต้องร่วมมือกันผลักดันความไม่เป็นธรรมและความเชื่ออันไร้เหตุผลให้ออกไปจากหมู่บ้านไม้แดงและไผ่ตัน

พุธที่ ๒๙ มกราคม เวลา ๑๗.๓๐ น.

ความสุขของกะทิ

(โปรแกรมผลงานจากรูธรรม ปัญโญภาส)

๒๕๕๒ / กำกับโดย เจนไวย ทองดิงอก / สร้างโดย บริษัท สหมงคลฟิล์ม อินเตอร์เนชั่นแนล จำกัด / ความยาว ๑๐๒ นาที

กะทิ เด็กหญิงวัย ๙ ขวบ ที่ต้องผ่านประสบการณ์การสูญเสียครั้งยิ่งใหญ่ในชีวิต เมื่อแม่ต้องจากไปก่อนวัยอันควร ถึงกระนั้น กะทิก็ได้เรียนรู้ผ่านสิ่งต่าง ๆ ใน “ล้นซึกแห่งความทรงจำ” ที่แม่เตรียมไว้ให้ก่อนสิ้นลมหายใจ และเข้าใจว่าความทุกข์จากการสูญเสีย นั้น มีอาจพรากความสุขจากความรักและความผูกพันของแม่ที่มีต่อเธอได้



พฤหัสบดีที่ ๓๐ มกราคม เวลา ๑๗.๓๐ น.

ขอบคุณที่รักกัน

(โปรแกรมผลงานลลิตา ปัญโญภาส) ๒๕๕๔ / กำกับโดย พุฒิพงศ์ สายศรีแก้ว / สร้างโดย บริษัทไฟว์สตาร์ โปรดักชั่น จำกัด / ความยาว ๑๐๐ นาที

เรื่องราวความสัมพันธ์ของผู้คนใน ๓ ครอบครัว คือ จ้อย พี่ชายที่คอยดูแล เป๊อ น้องสาวที่เป็นออทิสติก, ขวัญ ภรรยาที่ละทิ้งความสุขสบายเพื่อความฝันของสามี และ ปั้น แก๊งโรงงานใหญ่ที่ไม่เคยเชื่อฟังคำของเตี้ย ทั้งหมดนั้นมุ่งไปสู่คำถามที่ว่า นานแค่ไหนที่เราลืมขอบคุณคนที่รักเรา

ศุกร์ที่ ๓๑ มกราคม เวลา ๑๗.๓๐ น.



โปรแกรมพิเศษ **ดูหนังคลาสสิกกับ ม.อ.วราภา เกษมศรี** ที่จะมาชวนผู้ชมร่วมแลกเปลี่ยนความคิดเห็นหลังชมภาพยนตร์คลาสสิกของโลก

FILM Experience

ฟิล์มทัศน์

ศักราชใหม่ ๒๕๕๗ เตรียมพบกับประสบการณ์การชมภาพยนตร์ไทย ในรูปแบบฟิล์ม ๓๕ มม.

จากการอนุรักษ์ของหอภาพยนตร์

ในโปรแกรม “ฟิล์มทัศน์” (Film Experience)

ทุกวันอาทิตย์แรกของเดือน

วันละ ๒ รอบ ๑๓.๐๐ น. และ ๑๕.๐๐ น.

เต็มอิ่ม ๒๔ เรื่องตลอดทั้งปี

ไม่เสียค่าใช้จ่ายแต่ประการใด

สอบถามรายละเอียดเพิ่มเติมได้ที่

๐๒ ๔๘๒ ๒๐๑๓ - ๑๔ ต่อ ๑๑๑



โปรแกรมฉายภาพยนตร์ ณ หอภาพยนตร์สถาน ชั้น ๒ หอศิลป์วัฒนธรรมแห่งกรุงเทพมหานคร (๑๕.๐๐ น.)

เดือน มกราคม

อังคารที่ ๗ มกราคม โทม

พฤหัสบดีที่ ๙ มกราคม เรื่องตลก 69

อังคารที่ ๑๔ มกราคม Emil und die Detektive

พฤหัสบดีที่ ๑๖ มกราคม หม่อมสาว

อังคารที่ ๒๑ มกราคม Dark Blue Almost Black

พฤหัสบดีที่ ๒๓ มกราคม ละครเร่

อังคารที่ ๒๘ มกราคม

Saneamento Básico, O Filme

พฤหัสบดีที่ ๓๐ มกราคม กระต๊อบ

เดือนกุมภาพันธ์

อังคารที่ ๔ กุมภาพันธ์ พรางชมพู กะเทยประจัญบาน

พฤหัสบดีที่ ๖ กุมภาพันธ์ สิงห์ล่าออย

อังคารที่ ๑๑ กุมภาพันธ์ Young Goethe in Love

พฤหัสบดีที่ ๑๓ กุมภาพันธ์ กำแพง

อังคารที่ ๑๘ กุมภาพันธ์ Extraterrestre

พฤหัสบดีที่ ๒๐ กุมภาพันธ์ ไอ้ยามแดง

อังคารที่ ๒๕ กุมภาพันธ์ Nina

พฤหัสบดีที่ ๒๗ กุมภาพันธ์ วิมานไฟ

โปรแกรมฉายเดือนกุมภาพันธ์

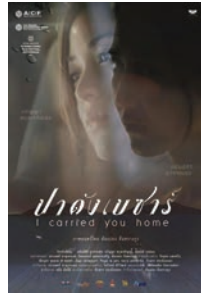

ถึงแม้ว่าจะเป็นเดือนที่ทุกคนมักขนานนามว่าเป็นเดือนแห่งความรัก แต่หอภาพยนตร์ขอเสนอโปรแกรมภาพยนตร์ที่เป็นมุมกลับของความรักคือ “ความเกลียด” โดยภาพยนตร์ที่ถูกเลือกมาจัดฉาย เป็นภาพยนตร์ที่พูดถึงความเกลียด การพยายามแก้แค้น รวมไปถึงการแสดงความเกลียดผ่านทางคำพูด ท่าทาง และการแสดงออกต่าง ๆ ซึ่งความเกลียดเหล่านี้ได้สร้างปัญหาทั้งในระดับความสัมพันธ์ระหว่างปัจเจกชน สังคม และระดับประเทศ แต่กระนั้นขึ้นชื่อว่าเป็นภาพยนตร์ ก็มักจะมีการสร้างทางออกจากความเกลียดในวิถีทางที่แตกต่างกันออกไป บ้างก็จบลงด้วยความรัก บ้างก็จบลงด้วยโศกนาฏกรรม บ้างก็จบลงด้วยชัยชนะของความเกลียดชัง จึงกลายเป็นหน้าที่ของผู้ชมภาพยนตร์ที่จะดูภาพยนตร์เหล่านี้ แล้วย้อนพินิจพิจารณาความคิดของตัวเองว่าเราควรจะเดินออกจากความเกลียดด้วยวิธีการใด

เสาร์ที่ ๑ กุมภาพันธ์

เวลา ๑๓.๐๐ น. **คุณย่าเช็ชชี** (โปรแกรมฟิล์มทัศน์) ๒๕๒๕ / กำกับโดย เบ็ญจ โปสเตอร์ / สร้างโดย บริษัทไฟว์สตาร์ โปรดักชั่น จำกัด / ความยาว ๑๑๗ นาที

เรื่องราวภาคต่อของ “คุณปู่ชูซ่า” เมื่อคุณปู่วัยหนุ่มอย่าง เอก หาวีมีมติใจครุฑที่พจน์ได้แต่งงานกัน แต่กลับยังไม่ยอมหยุดเจ้าชู๊ จึงถูกทิพย์ทำร้ายจนสลบเหมือด เอกฉวยโอกาสหนีลอบให้ทิพย์ทำดีกับตน ขณะที่ยังออกอาการเจ้าชู้หนักขึ้นเรื่อย ๆ ทิพย์จึงจำต้องจัดแผนเด็ดขี้นมาเพื่อปราบเอกให้อยู่หมัด

เวลา ๑๕.๐๐ น. **แพเลก้า** (โปรแกรมฟิล์มทัศน์) ๒๕๒๐ / กำกับโดย เชิด ทรงศรี / สร้างโดย เชิดไชยภาพยนตร์ / ความยาว ๑๒๔ นาที

ภาพยนตร์ไทยคลาสสิกซึ่งสร้างจากรรณกรรมชิ้นหนึ่งของไม้มิ่งเมือง เรื่องราวโศกนาฏกรรมของขวัญและเรียม คู่รักแห่งท้องทุ่งบางกปิ ที่สาบานกับเจ้าพ่อไทรว่าจะซื่อสัตย์ต่อกัน แต่ตระกูลของทั้งคู่กลับเป็นศัตรูกัน พ่อของเรียมจึงกีดกันด้วยการขายเรียมให้ไปอยู่กับคุณนายทองคำที่บางกอก เมื่อเรียมกลับมาเยี่ยมบ้าน ขวัญก็พบว่าเธอสูงส่งจนไม่เหมือนเรียมคนเดิม

อาทิตย์ที่ ๒ กุมภาพันธ์ เวลา ๑๓.๐๐ น.

อ๊แตน (โปรแกรมความเกลียด) ๒๕๑๑ / กำกับโดย พระเจ้าวรวงศ์เธอ พระองค์เจ้าอนุสรรมงคลการ / สร้างโดย ละโว้ภาพยนตร์ / ความยาว ๑๘๐ นาที

พระยาภูมินทร์พิทักษ์ ประกาศจะยกมรดกให้หลานสาวที่เพิ่งเกิด บรรดาอนุภรรยาและลูกเลี้ยงจึงวางแผนกำจัดหลานคนนี้ แต่กลับมีคนช่วยเหลือไว้ ส่งผลให้เธอไปเติบโตขึ้นในสลัม ที่ซึ่งทุกคนเรียกเธอว่า อ๊แตน วันหนึ่ง เหล่าอนุภรรยากลับจ้างอ๊แตนให้ปลอมเป็นหลานท่านพระยาฯ ด้วยความไม่รู้ เธอจึงได้กลับคืนชาติตระกูลที่แท้จริงอีกครั้ง

จันทร์ที่ ๓ กุมภาพันธ์ เวลา ๑๗.๓๐ น.

วิมานไฟ (โปรแกรมความเกลียด) ๒๕๒๒ / กำกับโดย วินิจ ภัคศิริจิตร / สร้างโดย เอเพ็กซ์โปรดักชั่น / ความยาว ๑๐๔ นาที

เรื่องราวของ ทาทอง โรยทองและรินทอง สามพี่น้องตระกูลรทพทย์ที่เคยปรองดองรักใคร่กัน แต่กลับต้องมาทำหั่นกันเองเพื่อครอบครองผู้ขายคนเดียวกัน คือ ภูมเรศ เกิดเป็นความความร้าวฉานขึ้นภายในบ้านรทพทย์ วิมานที่แสนสุขจึงจำต้องกลายเป็นวิมานไฟ

อังคารที่ ๔ กุมภาพันธ์ เวลา ๑๗.๓๐ น.

The Last King of Scotland (โปรแกรมความเกลียด) ๒๕๔๙ / กำกับโดย Kevin Macdonald / สนับสนุนโดย บริษัท แคททาลิสต์ อัลลายแอนซ์ (ประเทศไทย) จำกัด / ความยาว ๑๒๑ นาที (ภาษาอังกฤษ คำบรรยายภาษาไทย)

เมื่อ นีโคลัส แกรรีแกน นายแพทย์หนุ่มชาวสก็อตแลนด์ ผู้ชอบความท้าทาย เลือกที่จะเดินทางไปเป็นหมอในประเทศกานดาร์อย่างอุกฤษฏ์ เขาจำต้องเข้าไปเกี่ยวข้องกับเรื่องราวเลวร้าย เมื่อถูกเลือกจาก ประธานาธิบดีจอมเผด็จการ อีดี อามิน ให้เป็นแพทย์ประจำตัวและเป็นคนใกล้ชิดซึ่งสนิทที่สุด ท่ามกลางความรุนแรงของสงครามกลางเมือง นับเป็นช่วงเวลาอันโหดร้ายที่เขาอยากจะหลบเลื่อน

พุธที่ ๕ กุมภาพันธ์ เวลา ๑๗.๓๐ น.

กำแพง (โปรแกรมความเกลียด) ๒๕๔๒ / กำกับโดย ถกลเกียรติ วีรวรรณ / สร้างโดย แกรมมีภาพยนตร์ / ความยาว ๑๐๐ นาที

กัณฑ์พันธ์ ลูกชายนักการเมืองใหญ่ ได้พบกับ โพลีนหญิงสาวอาศัยอยู่ในชุมชนยากจน ทำให้เขามีโอกาสใกล้ชิดกับคนในชุมชน จนสามารถเปลี่ยนทัศนคติที่เคยมีต่อคนเหล่านี้ไป แต่ความสัมพันธ์ที่กลายเป็นความรักของทั้งคู่ก็ต้องพบกับอุปสรรค ทั้งจากครอบครัวของกัณฑ์พันธ์ และจากคนในชุมชนที่รู้ความจริงว่าเขาคือใคร ทั้งคู่จึงต้องหาทางทำลายกำแพงความเกลียดชังระหว่างชนชั้นในครั้งนั้น

พฤหัสบดีที่ ๖ กุมภาพันธ์ เวลา ๑๗.๓๐ น.

ไอ้ยามแดง (โปรแกรมความเกลียด) ๒๕๒๓ / กำกับโดย เชวร์ มีคุณสุด / สร้างโดย บริษัท สหมงคลฟิล์ม อินเตอร์เนชั่นแนล จำกัด / ความยาว ๑๐๘ นาที

เอก กับ โทน เป็นเพื่อนรักกันมาตั้งแต่เด็ก เมื่อโตขึ้นโทนได้เป็นปลัดอำเภอ ส่วนเอกกลับมีชีวิตพลิกผันเมื่อถูกนักเลงใจโหดพรางครอกครว้ไป จนกลายเป็นคนเสียสติอย่างแฉงไล่ตามล้างแค้นพวกนักเลง จนทางการได้ส่งปลัดโทนมาปราบไอ้ยามแดงด้วยวิธีการจับตาย โทนจึงต้องเลือกระหว่างมิตรภาพแต่หนหลังกับหน้าที่ที่ต้องรับผิดชอบ

ศุกร์ที่ ๗ กุมภาพันธ์ เวลา ๑๗.๓๐ น.

Hidden (โปรแกรมภาพยนตร์โลก) ๒๕๔๘ / กำกับโดย Michael Haneke / สนับสนุนโดย โรงภาพยนตร์เฮาส์ อาร์ซิเอ / ความยาว ๑๑๗ นาที (ภาษาฝรั่งเศส คำบรรยายภาษาไทย)

มอร์จัส โรธรอดด์ พิธีกรรายการโทรทัศน์ชื่อดังต้องพบกับเหตุการณ์ประหลาดในชีวิต เมื่อเขาได้รับม้วนวิดีโอแอบถ่ายการดำเนินชีวิตของเขากับครอบครัวพร้อมกับรูปวาดแนบมาด้วย ที่แรกเขาเข้าใจว่าเป็นฝีมือแฟนโรคจิตของรายการ แต่วิดีโอกลับม้วนต่อมาก็ยังทยอยส่งมาอีกเป็นระลอก จนทำให้เขาเริ่มตระหนักว่า เรื่องทั้งหมดนี้อาจเกี่ยวพันกับ ‘ความลับ’ บางประการในอดีต ที่เขาซุกซ่อนไว้





ศุกร์ที่ ๑๔ กุมภาพันธ์ เวลา ๑๓.๐๐ น.

คู่กรรม (โปรแกรมความเกลียด)
๒๕๕๖ / กำกับโดย กิตติกร เลียวศิริกุล / อำนวยการสร้าง
โดย บริษัท เอ็ม เทอร์ตี โนน จำกัด / ความยาว ๑๓๐ นาที

ฉบับล่าสุดของภาพยนตร์ซึ่งสร้างจากนวนิยายยอดนิยม เรื่องราวของโกโบริ นายทหารหนุ่มประจำกองทัพญี่ปุ่นที่เข้ามาตั้งฐานทัพบนแผ่นดินไทยในช่วงสงครามโลกครั้งที่สอง กับ อังศุมาลิน หญิงสาวชาวไทย แม้อังศุมาลินจะเกลียดชังโกโบริตั้งแต่แรกพบ ด้วยอคติเพราะเห็นว่าเป็นคนญี่ปุ่นซึ่งเปรียบเสมือนศัตรูของชาติ แต่ยิ่งเวลาผ่านไป ความรักของทั้งสองกลับค่อย ๆ ก่อตัวขึ้นท่ามกลางความรุนแรงของสงคราม

เสาร์ที่ ๘ กุมภาพันธ์

จันทร์ที่ ๑๐ กุมภาพันธ์ เวลา ๑๗.๓๐ น.

เวลา ๑๓.๐๐ น. **เจ้าคนกระจะก**

(โปรแกรมความเกลียด)
๒๕๕๓ / กำกับโดย โอนชา สุวิภาพรพงษ์ / สร้างโดย บริษัท
อิลีทริคฟิล์ม จำกัด / ความยาว ๘๒ นาที

เอก เป็นเด็กหนุ่มที่เติบโตขึ้นด้วยความห่างเหินกับพ่อ ผู้ให้กำเนิด วันหนึ่ง อุบัติเหตุอันไม่คาดคิดทำให้เขาเป็นอัมพาต ส่งผลให้เกิดความเกลียดชังในตัวพ่อมากยิ่งขึ้น ระหว่างนั้น ปัน บุรุษพยาบาลที่พ่อจ้างมาดูแลเอก ได้เข้ามาแทรกกลางระหว่างความขัดแย้งนี้ และค่อย ๆ ทุเลาบาดแผลของเอก ทั้งทางกายภาพและภายในจิตใจ

พรางชมพู กะเทยประจัญบาน

(โปรแกรมความเกลียด)
๒๕๕๕ / กำกับโดย กิตติกร เลียวศิริกุล / สร้างโดย บริษัท
ฟิล์ม บางกอก จำกัด / ความยาว ๑๐๕ นาที

เมื่อเครื่องบินลำหนึ่งร่วงลงอย่างไม่คาดฝัน กะเทย ๖ คนที่รอดชีวิตจึงต้องตกเป็นเชลยของชนกลุ่มน้อยกลางป่า ร้อนถึงทหารนอกราชการ ที่ต้องรับภารกิจไม่ธรรมดา ด้วยการบุกป่าฝ่าดงเข้าไปช่วยพวกเขาให้รอดกลับบ้านเกิดได้โดยสวัสดิภาพ

เวลา ๑๕.๐๐ น. **ปาดังเบซาร์**

(โปรแกรมความเกลียด)
๒๕๕๕ / กำกับโดย ต้องปอง จันทรางกูร / สร้างโดย
ไทรทันฟิล์ม / ความยาว ๑๑๕ นาที

เรื่องราวของสองสาวพี่น้อง ปัน กับ ป่าน ที่ต่างคนต่างมีชีวิตของตัวเอง โดยปันทำงานที่ประเทศสิงคโปร์ ส่วนป่านเข้ามาเรียนหนังสือที่กรุงเทพฯ ไม่ใช่แค่ระยะทางที่ห่างกัน ความสัมพันธ์ของทั้งสองก็ดูจะห่างเหินเช่นเดียวกัน วันหนึ่งเกิดเหตุการณ์ไม่คาดคิดขึ้นเมื่อแม่ของพวกเธอเสียชีวิตด้วยอุบัติเหตุที่กรุงเทพฯ เป็นจุดเริ่มต้นให้พี่น้องได้มาพบหน้ากันอีกครั้ง ด้วยภารกิจพำรังที่ไร่วิญญาณของแม่ที่บ้านเกิด ที่ “ปาดังเบซาร์”

อังคารที่ ๑๑ กุมภาพันธ์ เวลา ๑๗.๓๐ น.

สิงห์ล่าอ้อย

(โปรแกรมความเกลียด)
๒๕๒๐ / กำกับโดย ดอกดิน กัญญามาลย์ / สร้างโดย
กัญญามาลย์ภาพยนตร์ / ความยาว ๑๒๖ นาที

เอกบตี ได้รับมรดกโดยมีข้อแม้ว่าต้องไปเป็นตำรวจตระเวนชายแดน และแต่งงานกับคนที่เจ้าคุณพ่อหั้นหมายไว้ให้ เขายอมทำตามและได้พบกับกับคุณนันทลูกสาวของแม่ครูเจ้าของโรงเรียนชนบท ซึ่งก็คือคนที่เจ้าคุณพ่อหั้นหมายไว้นั่นเอง แต่โยธีและพวกโจรบุกมาจับแม่ครูไปเรียกค่าไถ่และเผาโรงเรียนทิ้ง เอกบตีจึงรวบรวมความกล้าที่มีน้ากำลังบุกเข้าไปช่วยแม่ครูกลับมา

อาทิตย์ที่ ๙ กุมภาพันธ์

พุธที่ ๑๒ กุมภาพันธ์ เวลา ๑๗.๓๐ น.

เวลา ๑๓.๐๐ น. **Young Goethe in Love**

(โปรแกรมภาพยนตร์โลก)
๒๕๕๓ / กำกับโดย Philipp Stölzl / สนับสนุนโดยสถาบัน
เกอเธ่ ประจำประเทศไทย / ความยาว ๑๐๐ นาที /
(ภาษาเยอรมัน คำบรรยายภาษาอังกฤษ)

เรื่องราวของ โยฮันน์ วูล์ฟกัง ฟอน เกอเธ่ นักเขียนคนดังแห่งแวดวงวรรณกรรมเยอรมัน เมื่อครั้งยังหนุ่ม เขาเฝ้าฝันอยากเป็นกวี แต่เพราะสอบตกวิชากฎหมาย พ่อของเขาจึงส่งตัวไปยังเมืองที่นำเบื่อและไร้ชีวิตชีวาเพื่อที่เขาปรับปรุงตัว วันหนึ่ง เขาได้พบกับสาวงามนามว่า ลอตเต้ และตกหลุมรักเธอ แต่ทุกอย่างกลับไม่เป็นไปดังหวัง เมื่อเขาพบว่าเธอมีคู่หมั้นอยู่แล้ว

จำเลยรัก

(โปรแกรมความเกลียด)
๒๕๒๑ / กำกับโดย เมตต์ กักติวิจิตร / สร้างโดย บางกอก
การภาพยนตร์ / ความยาว ๑๑๕ นาที

ผลงานจากนวนิยายเรื่องดังที่ได้รับการสร้างเป็นภาพยนตร์และละครโทรทัศน์อยู่บ่อยครั้ง เรื่องราวของหญิง รังสิมันต์ ผู้ต้องเสียใจกับการสูญเสียน้องชาย เขาได้ไปจับตัว ไศรยา ด้วยเพราะคิดว่าเธอเป็นต้นเหตุให้น้องชายเสียชีวิต ไศรยาต้องยอมจำนนให้หญิงรักกลับเยี่ยงทาส ด้วยความเกลียดชังต่าง ๆ นานา กระทั่งวันหนึ่งเมื่อหญิงผู้ได้รู้จักกับคັນสนีย์ เขาจึงได้ทราบว่าแท้จริงแล้วตนเองจับมาผิดคน

เวลา ๑๕.๐๐ น. **Extraterrestre**

(โปรแกรมภาพยนตร์โลก)
๒๕๕๔ / กำกับโดย Nacho Vigalondo / สนับสนุนโดย
สถานเอกอัครราชทูตสเปนประจำประเทศไทย / ความยาว
๙๕ นาที (ภาษาสเปน คำบรรยายภาษาอังกฤษ)

เรื่องราวประหลาดของ จูเลีย และ สตีฟ โหล่นสาวที่เพิ่งรู้จักกันเพียงข้ามคืน เมื่อตื่นมาทั้งคู่พบว่าข้างนอกไม่มีผู้คนอาศัยอยู่เลย มีเพียงยานอวกาศ ๑ ลำ และ จู๊ ๆ คาร์ลอส แฟนหนุ่มของจูเลียมาเซอร์ไพรซ์ถึงห้องนอน ด้วยความกลัวว่าอั้งเคล โหล่นข้างห้องที่แอบหลงรักเธอจะฟ้องคาร์ลอส จูเลียจึงต้องหาทางแก้ตัวกับแฟนหนุ่มโดยอ้างว่าอั้งเคล คือ มนุษย์ต่างดาว

พฤหัสบดีที่ ๑๓ กุมภาพันธ์ เวลา ๑๗.๓๐ น.

Hotel Rwanda

(โปรแกรมความเกลียด)
๒๕๔๗ / กำกับโดย Terry George / ความยาว ๑๒๑ นาที
(ภาษาอังกฤษ คำบรรยายภาษาไทย)

ปี ค.ศ. ๑๙๙๔ หลังจากที่ประธานาธิบดีของประเทศรวันดาซึ่งเป็นชาวฮูตูลูกบอลสังหาร พวกหัวรุนแรงชาวฮูตูลได้ใช้เหตุการณ์นี้เป็นข้ออ้างในการกำจัดเพื่อนร่วมชาติชาวทุตูลอย่างโหดเหี้ยม พอล รูสซาบาจินา ผู้จัดการโรงแรมในเมืองหลวงของประเทศซึ่งเป็นชาวฮูตูล และอาศัยอยู่กับ ทาเทียน่า ภรรยาชาวทุตูล พร้อมด้วยลูก ๆ อีก ๔ คน จึงตัดสินใจเปลี่ยนโรงแรมที่เขาทำงานอยู่ให้กลายเป็นที่หลบภัย และนำลีนบนมอบให้กับมือสังหารชาวฮูตูล เพื่อต่อรองไม่ให้บุกเข้ามาที่โรงแรม

เสาร์ที่ ๑๕ กุมภาพันธ์

เวลา ๑๓.๐๐ น. **Young Girls in Love**

(โปรแกรมภาพยนตร์โลก)
๒๕๒๙ / กำกับโดย Omori Kazuki / สนับสนุนโดย มูลนิธิญี่ปุ่น
ความยาว ๘๘ นาที (ภาษาญี่ปุ่น คำบรรยายภาษาไทย)

เรื่องราวความรักครั้งแรกของหญิงสาวคนหนึ่งซึ่งเล่าผ่านมุมมองของเธอเอง ท่ามกลางเหตุการณ์ต่าง ๆ ที่รายล้อมไปด้วยผู้คนมากมายและแตกต่างหลากหลาย จนท้ายที่สุด เธอจึงได้รู้ตัวว่าความรู้สึกที่เกิดขึ้นกับเธอนั้นก็ไม่ต่างอะไรกับผู้หญิงธรรมดาทั่วไป

เวลา ๑๕.๐๐ น. **เงาะป่า**

(โปรแกรมความเกลียด)
๒๕๒๓ / กำกับโดย พระเจ้าวรวงศ์เธอ พระองค์เจ้าภาณุ
พันธุ์ยุคล และ เบ็ญจ โปสเตอร์ / สร้างโดย บริษัท อัครวิ
นภาพยนตร์ และ บริษัท ไฟว์สตาร์ โปรดักชั่น จำกัด /
ความยาว ๘๖ นาที

เงาะหนุ่ม ชมพลา แอบรักเงาะสาว ลำหับ และเปิดใจกับเธอว่าจะจัดผู้ใหญ่ไปสู้ออก แต่เงาะหนุ่ม ฮเนา ก็รักลำหับเช่นกัน จึงตัดหน้าไปสู้ออกก่อน ชมพลาชิงตัวลำหับออกมาได้ในคืนวันส่ำตัว ฮเนาออกตามหาจนเจอ ทำให้ทั้งสองต้องต่อสู้กันเพื่อชิงตัวลำหับคืนมา

อาทิตย์ที่ ๑๖ กุมภาพันธ์

เวลา ๑๓.๐๐ น. **Nina**

(โปรแกรมภาพยนตร์โลก)
๒๕๔๗ / กำกับโดย Heitor Dhalia / สนับสนุนโดย
สถานเอกอัครราชทูตบราซิลประจำประเทศไทย / ความยาว
๘๕ นาที (ภาษาโปรตุเกส คำบรรยายภาษาอังกฤษ)

เรื่องราวของ นินา สาวน้อยผู้มีชะตากรรมที่น่าสยงสาร เธอมีชีวิตอยู่เพื่อหาความหมายที่แท้จริงของการมีชีวิตในสังคมที่โหดร้ายรอบตัวเธอ ชีวิตในท้องเช่าของเธอต้องเผชิญกับ ยูเลียเรีย สาวแก่ที่ขัดขวางไม่ให้เธอได้มีความสุขและคอยกลั่นแกล้งเธอตลอดเวลา อีกทั้งยังยักยอกเงินที่แม่เธอส่งมาให้

เวลา ๑๕.๐๐ น. **The Strange Case of Angelica**

(โปรแกรมภาพยนตร์โลก)
๒๕๕๓ / กำกับโดย Manoel de Oliveira / สนับสนุนโดย
สถานเอกอัครราชทูตโปรตุเกส ประจำประเทศไทย / ความยาว
๙๗ นาที (ภาษาโปรตุเกส คำบรรยายภาษาอังกฤษ)

เรื่องราวของ 'ไอแซก' ช่างภาพหนุ่มที่ถูกเรียกตัวจากครอบครัวมหาเศรษฐีให้ออกไปกลางดึก เพื่อถ่ายภาพศพสาวงามที่ชื่อ แองเจลิกา หลังจากที่เขาเสียชีวิตลงอย่างลึกลับ แต่เมื่อเขามองเธอผ่านเลนส์กล้องกลับพบว่าเธอกลับฟื้นคืนชีวิตขึ้นมาอีกครั้ง และยังคงตามติดเขาทั้งวันทั้งคืน ทำให้เขาเริ่มไม่แน่ใจกับสิ่งที่เจอ เพราะเขาเริ่มจะตกหลุมรักเธอผู้ไม่มีตัวตนอยู่จริง

จันทร์ที่ ๑๗ กุมภาพันธ์ เวลา ๑๗.๓๐ น.

ล่า (โปรแกรมความเกลียด)

๒๕๒๐ / กำกับโดย ไพรซ์ กลิวินน์ / สร้างโดย บริษัท สหมงคลฟิล์ม อินเตอร์เนชั่นแนล จำกัด / ความยาว ๑๓๕ นาที

หลังจากเลิกรากับสามี มธุรสพาผึ่งน้อยลูกสาวมาอาศัยอยู่ที่สลัม จนวันที่แก๊งค์ยาของแป้วถูกตำรวจไล่ล่า พวกเขาได้มาเข้ามารู้เห็น และจะเป็นพยานให้ตำรวจ แป้วจึงพาพรรคพวกบุกมาข่มขืนทั้งสอง จนผึ่งน้อยตกอยู่ในอาการทางประสาท แต่พวกมันกลับได้รับเพียงโทษสถานเบา มธุรสจึงออกตามไล่ล่าฆ่าพวกคนใจโหดทีละคนด้วยความเคียดแค้น

อังคารที่ ๑๘ กุมภาพันธ์ เวลา ๑๗.๓๐ น.

ลองของ (โปรแกรมความเกลียด)

๒๕๔๘ / กำกับโดย ก้องเกียรติ โขมศิริ / สร้างโดย บริษัท ไฟว์สตาร์ โปรดักชั่น จำกัด / ความยาว ๑๐๐ นาที

เมื่อเพื่อนรักทั้ง ๖ คนได้มาพบกันในช่วงปิดเทอมที่งานศพคุณพ่อของตี๋ และกลับมาเยี่ยมครูพ่อนอดีตครูที่เคยสอนพวกเขาและเป็นแม่เลี้ยงของตี๋ ผู้เข้าไปอยู่ในโลกของไสยศาสตร์ คืนหนึ่ง เหตุการณ์ไม่คาดฝันก็เกิดขึ้นเมื่อความลับในอดีตของพวกเขาทั้ง ๖ คนค่อย ๆ เปิดเผยออกมาพร้อมกับความตายที่สยอง

พุธที่ ๑๙ กุมภาพันธ์ เวลา ๑๗.๓๐ น.

The Wind That Shake the Barley (โปรแกรมความเกลียด)

๒๕๔๙ / กำกับโดย Ken Loach / สนับสนุนโดย บริษัท เจบีคส์ ฟิล์ม จำกัด / ความยาว ๑๒๗ นาที (ภาษาอังกฤษ คำบรรยายภาษาไทย)

เรื่องราวในไอร์แลนด์ช่วงปี ๑๙๒๐ เมื่อ เดเมียน และน้องชาย ได้เข้าร่วมกับคนงานจากท้องทุ่งที่รวมตัวกันเพื่อต่อสู้กับกองพล “Black and Tan” อันเหี้ยมโหดจากอังกฤษ ที่ถูกส่งมาสกัดกั้นการยื่นคำร้องขอเป็นอิสระภาพของไอร์แลนด์ แต่เหตุการณ์กลับดำเนินมาถึงจุดแตกหักจนก่อให้เกิดสงครามกลางเมืองขึ้น ครอบครัวเพื่อนพ้องที่เคยต่อสู้เคียงบ่าเคียงไหล่ด้วยกัน จึงต้องหันมาเผชิญหน้ากันเองแย่งยึดรัฐอำนาจอาฆาต

พฤหัสบดีที่ ๒๐ กุมภาพันธ์ เวลา ๑๗.๓๐ น.

หนักแผ่นดิน (โปรแกรมความเกลียด)

๒๕๒๐ / กำกับโดย สมบัติ เมทะนี / สร้างโดย บริษัท สยามพัฒนาฟิล์ม จำกัด / ความยาว ๗๑ นาที

เมื่อกลุ่มลูกเสือชาวบ้านวังหิน ซึ่งมีชวน ไทย ขาดิ และคนอื่น ๆ ถูกลอบยิงจากกลุ่มผู้ก่อการร้าย ขณะเดินทางกลับจากการอบรม ส่งผลให้ ชวน หัวหน้ากลุ่มเสียชีวิต ก่อนตายเขาได้ฝากให้ลูกบ้านร่วมต่อสู้กับผู้ก่อการร้ายเพื่อชาติ ศาสนา พระมหากษัตริย์ แต่เรื่องราวกลับพลิกผัน เมื่อโชคชะตาพาให้ชาติต้องกลายเป็นสมาชิกพรรคคอมมิวนิสต์ และกลับมาเผยแพร่ลัทธิยังบ้านเกิดของตน ไทยซึ่งเป็นอดีตเพื่อนลูกเสือชาวบ้านจึงลุกขึ้นมาเป็นแกนนำต่อต้าน

ศุกร์ที่ ๒๑ กุมภาพันธ์ เวลา ๑๗.๓๐ น.

กรชนแดนตาย (โปรแกรมความเกลียด)

๒๕๑๒ / กำกับโดย มารุต / สร้างโดย มารุต ฟิล์ม / ความยาว ๑๔๘ นาที

ภาพยนตร์ซึ่งได้ดำนานพระเอกหนังไทย มิตร ชัยบัญชา มารับบทเป็นหนึ่งในสามทหารเสือ ซึ่งถูกเรียกตัวให้มาร่วมกันทำงานสืบราชการลับ ต้องปลอมตัวเข้าไปในดินแดนของพรรคคอมมิวนิสต์ โดยมีสาวสวยอดีตคอมมิวนิสต์กลับใจร่วมขบวนการไปด้วย

เสาร์ที่ ๒๒ กุมภาพันธ์

เวลา ๑๓.๐๐ น. **บ้านทรายทอง** (โปรแกรมความเกลียด) ๒๕๒๓ / กำกับโดย รุจน์ รมภพ / สร้างโดย บริษัท ไฟว์สตาร์ โปรดักชั่น จำกัด / ความยาว ๑๓๖ นาที

ภาพยนตร์ที่สร้างจากบทประพันธ์เรื่องดังของ ก.สุรางคนางค์ เรื่องราวของ พจมาน พิณจินนัต หญิงสาวผู้ก้าวเข้ามาอยู่ในบ้านทรายทอง ตามคำสั่งเสียสุดท้ายของพ่อเพื่อเรียนต่อในกรุงเทพฯ ที่นั่น แม้เธอจะมีหญิงใหญ่ และชายกลางคอยช่วยเหลือ รวมทั้ง ชายเล็ก ผู้พิถีพิถัน แต่เธอก็กลับถูกกลั่นแกล้งสารพัดโดยหม่อมพรรณรายและหญิงเล็ก ด้วยความเกลียดชังเพราะกลัวว่าพจมาน จะพรากบ้านหลังนี้ไปครอง

ภาพยนตร์
สนุก

เวลา ๑๕.๐๐ น. กิจกรรมภาพยนตร์สนทนา
“Hate Speech ในสื่อภาพยนตร์ไทย”

กับวิทยากร สุภิญญา กลางณรงค์

อาทิตย์ที่ ๒๓ กุมภาพันธ์

เวลา ๑๓.๐๐ น. Pièces d'identités (โปรแกรมภาพยนตร์โลก)

๒๕๔๑ / กำกับโดย Mweze Ngangura / สนับสนุนโดย สถาบันฝรั่งเศส ประจำประเทศไทย / ความยาว ๙๗ นาที (ภาษาฝรั่งเศส คำบรรยายภาษาไทย)

มานิ คองโก ราชาแห่งเมืองบาคองโก ได้ส่งลูกสาวคนเดียวไปร่ำเรียนวิชาแพทย์ในประเทศเบลเยียม แต่จู่ ๆ เธอก็กลับขาดการติดต่อไป ทำให้เขาต้องเดินทางไปที่นั่นเพื่อตามหาลูกสาวอันเป็นที่รัก เมื่อไปถึงเขาได้พบเจอทั้งเรื่องดีและเรื่องร้ายอย่างไม่คาดคิด อันเกิดจากมุมมองของชาวยุโรปที่มีต่อกระแสการอพยพของคนผิวดำ

เวลา ๑๕.๐๐ น. โปรแกรมพิเศษ

ดูหนังกับโตม พบกับภาพยนตร์

จากการคัดสรรของ โตม สุขวงศ์ ผู้อำนวยการหอภาพยนตร์ และร่วมสนทนาหลังชมภาพยนตร์



จันทร์ที่ ๒๔ กุมภาพันธ์ เวลา ๑๗.๓๐ น.

พจมาน สว่างวงศ์ (โปรแกรมความเกลียด)

๒๕๒๓ / กำกับโดย รุจน์ รมภพ / สร้างโดย บริษัท ไฟว์สตาร์ โปรดักชั่น จำกัด / ความยาว ๑๒๗ นาที

ภาคต่อของบ้านทรายทอง เมื่อ พจมาน พิณจินนัต ประสบชัยชนะด้วยคุณงามความดีของเธอ และได้ครอบครองบ้านทรายทองตามสิทธิอันชอบธรรม แต่เรื่องราวกลับยังวุ่นวายไม่จบสิ้น พจมานหมดความอดทนต่อเหตุการณ์และสิ่งแวดล้อมที่เลวร้ายลงไปทุกที เธอกลับไปบ้านต่างจังหวัดเพื่อหลบพักจากสถานการณ์ที่เต็มไปด้วยความเกลียดชัง

อังคารที่ ๒๕ กุมภาพันธ์ เวลา ๑๗.๓๐ น.

เหยียน เป๋ เหล่ เซมากูเตะ (โปรแกรมความเกลียด)

๒๕๕๐ / กำกับโดย พจน์ อานนท์ / สร้างโดย บริษัท พระนครฟิล์ม จำกัด / ความยาว ๙๕ นาที

เหยียน เป๋ และเหล่ สามหนุ่มสาวที่มีลักษณะทางกายอันผิดปกติ ตัดสินใจเข้าร่วมแก๊งมาเฟียของเฮียไต้ดวันหนึ่ง เฮียไต้ดได้มอบภารกิจให้ทั้งสามลักพาตัวลูกชายของมหาเศรษฐีที่เรียนอยู่ในโรงเรียนนานาชาติ แต่ด้วยความเข้าใจผิด พวกเขากลับไปจับตัว ชังวู เด็กออทิสติก ลูกชายหัวแก้วหัวแหวนของเสี่ยวโป่ ผู้มีอิทธิพลในจังหวัด และเป็นหัวหน้าของเฮียไต้ดเอง

พุธที่ ๒๖ กุมภาพันธ์ เวลา ๑๗.๓๐ น.

นางฟ้ากับซาตาน (โปรแกรมความเกลียด)

๒๕๒๘ / กำกับโดยพิศาล อัครเศรณี / สร้างโดย อัครเศรณีโปรดักชั่น / ความยาว ๑๐๒ นาที

อนุช และ กร้าว ได้พบกันในวันเกิดของกรวิก กร้าวพยายามลวนลามพี่สาวและมีความสัมพันธ์กับพี่สะใภ้ของอนุช อนุชจึงขอให้กร้าวหยุดพฤติกรรมเช่นนี้ เมื่อกร้าวยื่นข้อเสนอให้แต่งงานกับตน อนุชจึงต้องยอมหลังเสร็จพิธี กร้าวเมาและระบายสิ่งที่เขินสาเหตุของการกระทำอันเลวร้ายให้อนุชฟัง เธอจึงได้เข้าใจเรื่องราวทั้งหมดอย่างชัดเจน

พฤหัสบดีที่ ๒๗ กุมภาพันธ์ เวลา ๑๗.๓๐ น.

มัจจุสวาท (โปรแกรมความเกลียด)

๒๕๕๕ / กำกับโดย เสรี พงศ์นิธิ และ เจมมี วังลี / สร้างโดย ป้าแยงเรอ๊ฟ โปรดักชั่น จำกัด / ความยาว ๙๐ นาที

ขณะที่เข้าไปปราบคอมมิวนิสต์ในหมู่บ้านมัจจุ ผู้พันเกรียงไกรได้เข้าไปช่วย เก็ง เด็กชายชาวมัจจุที่ติดอยู่ในกองเพลิง ผู้พำนักแก๊งมาเฟียร่วมกับลูกชายแท้ ๆ ของผู้พัน พร้อมปลุกฝังให้รักชาติ ศาสนา และพระมหากษัตริย์ เมื่อแก๊งเติบโตขึ้น เขากลายเป็นทหารหนุ่มที่ถูกส่งกลับไปยิงเขาค้อ ในภารกิจเพื่อชาติไทยด้วยการทำสงครามจิตวิทยากับชนเผ่ามัจจุ ซึ่งเป็นสายเลือดที่แท้จริงของตน

ศุกร์ที่ ๒๘ กุมภาพันธ์ เวลา ๑๗.๓๐ น.

โปรแกรมพิเศษ

ดูหนังคลาสสิกกับ ม.อ.วราภา เกษมศรี

ที่จะมาชวนผู้ชมร่วมแลกเปลี่ยนความคิดเห็นหลังชมภาพยนตร์คลาสสิกของโลกละ



ขอเชิญหนู ๆ เข้าสู่โลกของภาพยนตร์ กับกิจกรรมมากมายภายในรั้วศาลายักษ์



เสาร์ที่ 11 มกราคม 2557

10.00 น. – 16.30 น.



วันเด็กแห่งชาติ

ณ หอภาพยนตร์ (องค์การมหาชน)

เล่นเกมประจำฐานแลกเปลี่ยนรางวัลจำนวนมาก !!!



เต็มอิ่มกับหนัง 3 รอบ

10.00 น. ภาพยนตร์สั้นสำหรับเด็ก

13.00 น. RED DOG

15.00 น. THE RAINBOW TROOPS

ชมพิพิธภัณฑ์ภาพยนตร์ไทย

